

BEDLINER & TAILGATE COVER INSTALLATION INSTRUCTIONS

1. Installation Preparation

PLEASE READ ENTIRE INSTALLATION INSTRUCTION SHEET BEFORE BEGINNING INSTALLATION. Improper installation may void warranty.

WARNING: Do not transport a pick up truck facing backward with a liner installed. Air can get under the liner which may result in the liner coming out of the truck and causing damage or injury.

Truck Box Preparation:

Clean truck box of all foreign matter and open any floor drains to ensure ventilation and moisture drainage.

Tools Required:

Phillips Head Screwdriver, Power Screwdriver with Phillips bit.

Note:

Bedliner can be installed by one person. However, using two people is recommended by the manufacturer.

2. Dodge Tailgate Cover Installation Steps using Scrivets

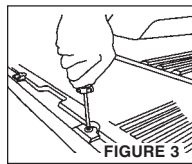
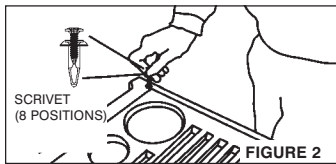
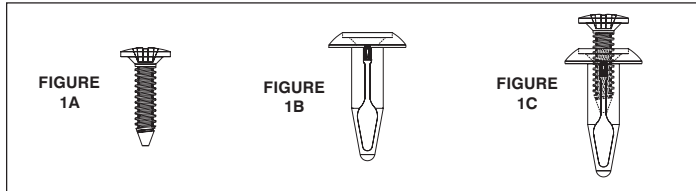

Your truck May Not use Scrivet Fasteners in your Tailgate

NOTE: Your tailgate cover kit may have more or less hardware than shown.

STEP 1 (FIGURE 1)

Remove plastic screws (FIGURE 1A) from all Scrivet locations in the Tailgate Cover. Remove Scrivet bases (FIGURE 1B) from all Scrivet locations in the Tailgate Cover. Re-assemble Scrivet screw and base two or three threads. (Hand turn) (FIGURE 1C).

STEP 2

Place the Tailgate Cover on Truck Tailgate, lining up the holes in the plastic Tailgate Cover with the holes in the truck tailgate.

STEP 3 (FIGURE 2)

Place Scrivet Fastener in hole.

PRESS DOWN FIRMLY on the Scrivet Fastener to Seat in Hole.

Repeat Procedure for the 7 Other Scrivet Fasteners.

STEP 4 (FIGURE 3)

Using Phillips Screwdriver, Tighten the 8 Scrivet Screws.

DO NOT OVER-TIGHTEN. DO NOT USE POWER TOOLS.

2A. Tailgate Cover Installation (with pre-drilled holes) without Factory Fasteners

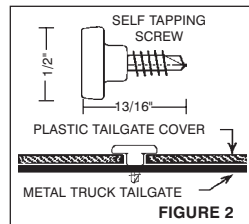
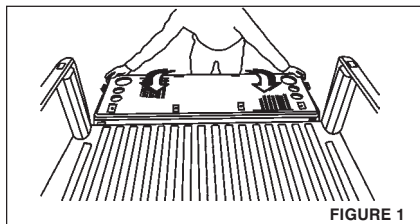

NOTE: Your tailgate cover kit may have more or less hardware than shown.

STEP 1

Center tailgate cover on truck tailgate. (See FIGURE 1)

STEP 2

Using a power screwdriver, center a self tapping screw in a pre-drilled hole in tailgate cover and fasten to truck tailgate. (See FIGURE 2)

STEP 3

Repeat Step 3 to remaining hole locations until all are completed.

2B. Tailgate Cover Installation (without pre-drilled holes) without Factory Fasteners

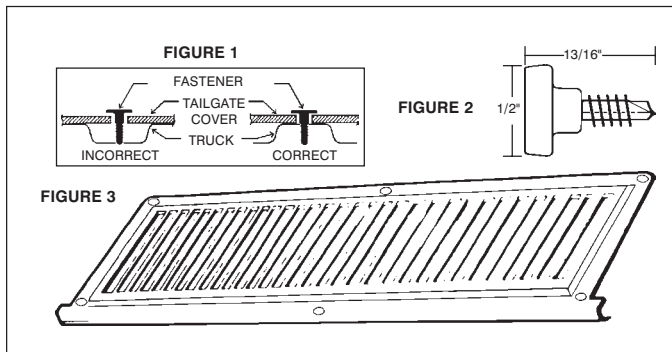

STEP 1

Center tailgate cover on truck tailgate.

STEP 2

Placement of first screw should be centered along the bottom edge of the tailgate cover.

STEP 3

Choose a location on truck tailgate which is NOT recessed, curved or obstructed (between truck ribs, over bolts, etc.). Drill a 1/8" hole through tailgate cover and steel tailgate (see FIGURE 1).

STEP 4

Drill a second 1/4" hole through first hole in tailgate cover. **DO NOT** drill second hole through steel!

STEP 5

Fasten tailgate cover to tailgate up to 8 places using screw shown in FIGURE 2 and following the procedure in steps 3 & 4.

NOTE: Your tailgate cover kit may have more or less hardware than shown.

Manufactured by:

PENDA CORPORATION • P.O. Box 449, 2344 W. Wisconsin St., Portage, WI 53901-0449
(800) 356-7704 • (800) 362-7611 (In Wisconsin) • (Internet) www.pendacorp.com

2C. Tailgate Cover Installation Steps - replacing factory screws

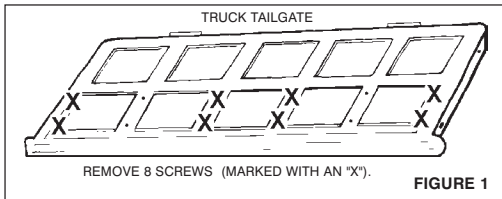

FIGURE 1

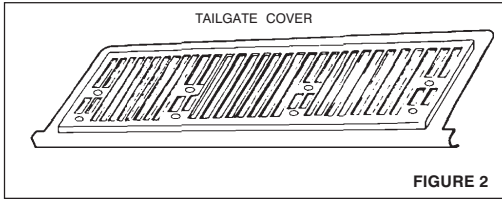

FIGURE 2

NOTE: Your tailgate cover kit may have more or less hardware than shown.

STEP 1

Center tailgate cover on truck tailgate, locating 8 factory screws at predrilled hole locations. Remove these screws. (See FIGURE 1)

STEP 2

Center tailgate cover (FIGURE 2) on truck tailgate. Line up pre-drilled holes in tailgate cover with the 8 holes in truck tailgate removed in STEP 1.

STEP 3

Using screws provided in kit, fasten tailgate cover to truck tailgate using a Phillips Screwdriver.

3. Under Rail Bedliner Installation Steps

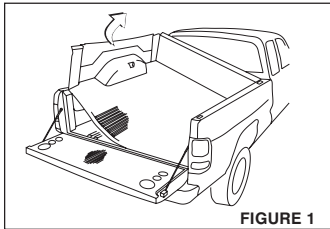

FIGURE 1

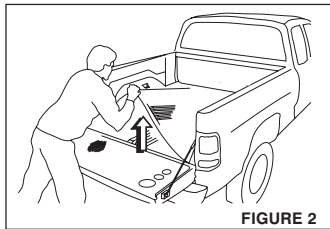

FIGURE 2

(NOTE: Some bedliners may not have front rail lip. These require two (2) screws to secure front wall.)

NOTE: Dodge Dakota Under Rail Bedliner Only

Some trucks may not use Scrivet Fasteners on the upper rear side wall. For those trucks follow use the screws supplied in the kit to fasten the upper rear side wall thru the predrilled hole.

CAUTION: It is recommended that two (2) people install the bedliner to avoid damage to the painted surface of the truck.

(NOTE The bedliner has been designed to allow for expansion/contraction in extreme ambient temperatures. Therefore it is impossible to have a perfect fit at all times.)

STEP 1 (Figure 1)

Place bedliner in the truck bed, such that the front rail retainer fits over the front rail of the truck bed. While standing on the side of the truck, lift one side of the bedliner and slip the sidewall of the bedliner under the opposite wall of truck box.

STEP 2 (Figure 2)

While standing at the rear of the truck, lift the bedliner floor in the center. (FIGURE 2) This procedure allows the bedliner sidewall to rotate away from the bed rail. Have a 2nd person slip/lock the bedliner sidewall in position by applying a downward force. **NOTE:** Make sure that the raised liner locking tabs on the sidewalls are secured behind and under the side rail sheet metal of the truck box.

STEP 3

Check the overall fit. It is important that the bedliner fits securely in place under the bed rails. If necessary, repeat steps 2 & 3.

4. Overrail Bedliner Installation Steps

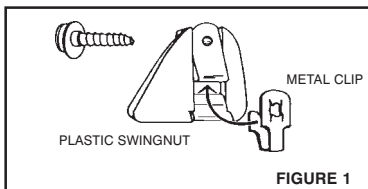

FIGURE 1

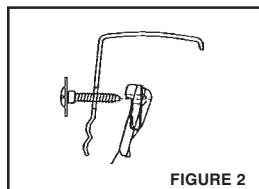

FIGURE 2

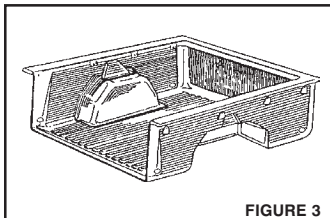

FIGURE 3

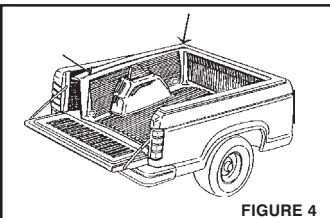

FIGURE 4

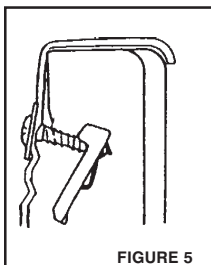

FIGURE 5

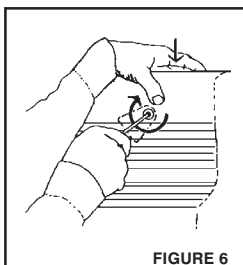

FIGURE 6

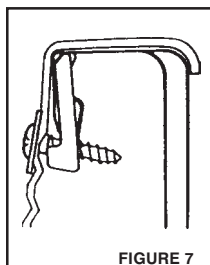

FIGURE 7

STEP 1

With the Bedliner Out Of Truck:

1. Assemble "Liner-Lok™" fasteners by sliding metal clip onto plastic swingnut (see FIGURE 1).
2. Insert screw through hole provided in bedliner side wall, with head of screw toward inside of truck bed.
3. Position "Liner-Lok™" fastener with side "A" towards screw tip (see FIGURE 2).
4. Insert screw tip into hole and metal clip of fastener and turn one or two rotations, or until tip of screw is engaged into fastener.
IMPORTANT: The "Liner-Lok™" must be in a loose downward-hanging position at this time. (see FIGURE 5)
5. Repeat "Liner-Lok™" fastener assembly to remaining holes.

STEP 2

Place bedliner with loosely hanging "Liner-Lok™" fasteners into truckbox. Pull the bedliner rails away from truck rails and push downward starting at front corner, until forward "Liner-Loks™" slip under the truck rails. Make certain that all "Liner-Lok™" fasteners have slipped under the truck rails before tightening (see FIGURES 3, 4 & 5).

STEP 3

Close tailgate. Adjust bedliner if needed.

STEP 4

Standing or kneeling on bedliner in truck box:

1. Start at either front (cab end) corner and push downward on bedliner rail while turning screw clockwise with screw driver (see FIGURE 6). You should "feel" the "Liner-Lok™" pivot upwards and stop. Continue turning the screw clockwise until tight (see FIGURE 7).
2. Move to opposite corner and repeat step 4 - 1.
3. Repeat step 4 - 1 to remaining "Liner-Loks™".

INSTRUCTIONS D'INSTALLATION DE COUVERTURE DE BOÎTE ET DE HAYON

1. Préparation pour installation

VEUILLEZ LIRE COMPLÈTEMENT LE FEUILLET D'INSTRUCTIONS D'INSTALLATION AVANT DE COMMENCER L'INSTALLATION. Une installation incorrecte peut annuler la garantie.

AVERTISSEMENT : Ne transportez pas, dans le sens contraire de la marche, un camion équipé d'une doublure de caisse. De l'air peut pénétrer sous la doublure qui risque alors de se détacher et de causer des dommages ou des blessures.

Préparation de la benne du pick-up :

Lavez la benne du pick-up et ouvrez les drains au sol afin d'assurer une bonne ventilation et l'élimination de l'humidité.

Outils nécessaires :

Tournevis principal Phillips, puissance Srewwdriver avec le peu Phillips.

Note :

La doublure peut être installée par une seule personne. Cependant, le fabricant recommande qu'elle le soit par deux.

2. Installation de Couverture de Hayon pour Dodge en utilisant des Scrivets.

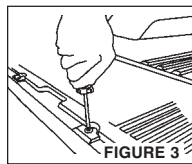
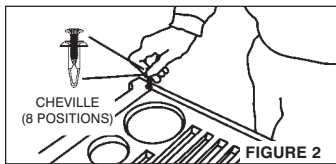
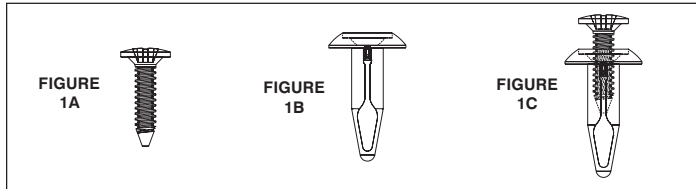

ÉTAPE 1 (FIGURE 1)

Enlevez les vis en plastique (FIGURE 1A) de toutes les positions des chevilles dans la doublure du hayon. Enlevez les bases des chevilles (FIGURE 1B) de toutes les positions des chevilles dans la doublure du hayon. Réinsérez la vis de la cheville dans sa base en l'engageant de deux ou trois pas. (Vissez manuellement) (FIGURE 1C).

ÉTAPE 2

Coupez le ruban feutre de support et collez en appuyant les morceaux au dos de la doublure du hayon.

ÉTAPE 3 (FIGURE 2)

Insérez l'attache de la cheville dans le trou.

APPUYEZ FERMEMENT sur l'attache de la cheville afin de l'arrimer dans le trou.

Placez les autres attaches de cheville de la même façon.

ÉTAPE 4 (FIGURE 3)

Avec un tournevis cruciforme, serrez les 8 vis des chevilles.

Ne serrez pas trop fort.

N'UTILISEZ PAS D'OUTILS ÉLECTRIQUES..

Il est possible que le hayon de votre modèle de pick-up ne soit pas compatible avec des attaches de cheville.

NOTE: Votre kit de couverture du hayon peut avoir plus ou moins de matériel que montré.

2a. Les étapes d'installation pour le protecteur de hayon (avec les trous perforés).

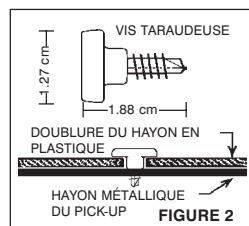
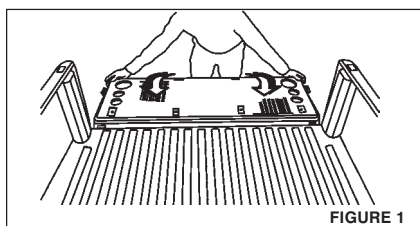

ÉTAPE 1

Centrer la doublure sur le hayon de la camionnette. (FIGURE 1)

ÉTAPE 2

Centrez une vis taraudeuse dans un trou préforé de la doublure du hayon. À l'aide d'un tournevis électrique, attachez la vis au hayon. (FIGURE 2)

ÉTAPE 3

Répétez l'Étape 2 pour les trous restants jusqu'à ce que tous les trous soient munis de vis.

NOTE: Votre kit de couverture du hayon peut avoir plus ou moins de matériel que montré

2b. Les étapes d'installation pour le protecteur de hayon (sans trous perforés).

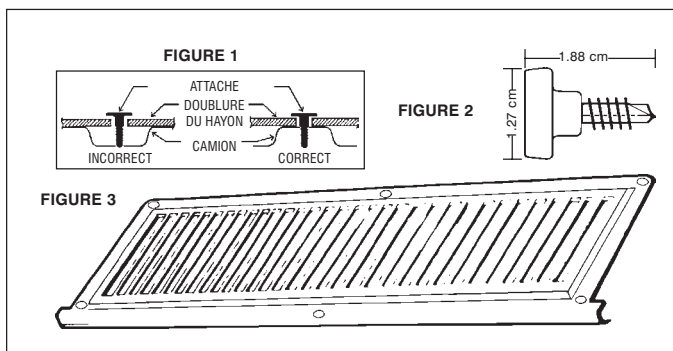

ÉTAPE 1

Centrer la doublure sur le hayon de la camionnette. (FIGURE 1)

ÉTAPE 2

Le placement de la première vis devrait être centré le long du rebord inférieur de la couverture de hayon.

ÉTAPE 3

Choisissez un endroit sur la porte à rabattement arrière de camion qui n'est pas enfoncée, courbée ou obstruée (entre les nervures du camion au-dessus des boulons, etc.). Forez un trou de 1/8" dans la couverture de hayon et la porte à rabattement arrière d'acier (voir le FIGURE 1).

ÉTAPE 4

Forez un deuxième trou de 1/4" dans le premier trou dans la couverture de hayon. Ne forez pas le deuxième trou dans l'acier.

ÉTAPE 5

Attachez la couverture de hayon à la porte à rabattement arrière jusqu'à 8 endroits à l'aide de la vis montrée dans la FIGURE 2 et suivez le procédé dans les étapes 3 et 4.

NOTE: Votre kit de couverture du hayon peut avoir plus ou moins de matériel que montré.

2C. L'installation de couverture de porte à rabattement arrière fait un pas - remplacement des vis d'usine

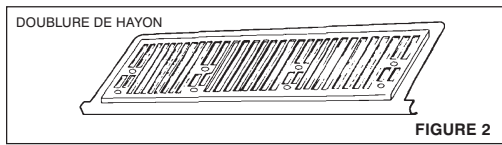
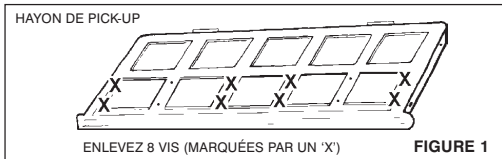

NOTE: Votre kit de couverture du hayon peut avoir plus ou moins de matériel que montré

ÉTAPE 1

Centrez la couverture de hayon sur la porte à rabattement arrière de camion, localisant 8 vis d'usine aux endroits perforés. Enlevez ces vis. (Voir FIGURE 1)

ÉTAPE 2

Centrer la doublure sur le hayon du camion. Aligner les trous percés dans la doublure de hayon par rapport aux huit trous du hayon (voir la FIGURE 2).

ÉTAPE 3

Utiliser les huit vis fournies dans le nécessaire de pose (voir la FIGURE 3) pour fixer la doublure au hayon. Il faudra utiliser un tournevis cruciforme.

3. Doublure de caisse à poser sous les longerons

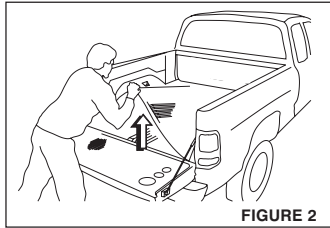
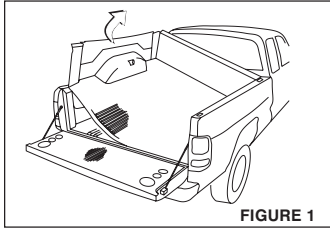

(NOTE: Quelques doublure de caisses peuvent ne pas avoir la lèvre avant de rail. Ceux-ci exigent deux (2) vis pour fixer le mur avant.)

NOTE: Doublure de Caisse pour Dodge Dakota Sans Rebord Seulement

Quelques camions peuvent ne pas utiliser les attaches de Scrivet sur le mur supérieur arrière. Pour ces camions suivez l'utilisation pour les vis qui sont fourni dans le kit pour attacher le mur supérieur arrière dans le trou perforé.

PRUDENCE : Il est conseillé à deux (2) personnes d'installer la doublure du plateau afin d'éviter des dégâts à la surface peinte du pick-up.

(NOTE: La doublure de caisse a été conçu pour tenir compte d'expansion/contraction dans les températures ambiantes extrêmes. Par conséquent il est impossible d'avoir un ajustement parfait à tout moment.

ÉTAPE 1 (FIGURE 1)

Installez la doublure sur le plateau du pick-up de sorte que le rebord avant recouvre la paroi avant du plateau du pick-up. Debout, à côté du pick-up, levez un côté de la doublure du plateau et tournez-la de façon à ce qu'elle glisse et soit bloquée en dessous de la paroi latérale opposée.

ÉTAPE 2

Debout, à l'arrière du pick-up, relevez la doublure en son centre. (FIGURE 2) Ainsi, vous permettez la paroi latérale de la doublure du plateau de se dégager de la paroi latérale du pick-up. Pendant ce temps, une 2^{ème} personne glisse et bloque la paroi latérale de la doublure du plateau en place en appuyant vers le bas.

Assurez-vous que les attaches des panneaux de la doublure surélevée de caisse soient solidement fixées en arrière et en dessous de la barre métallique transversale de la boîte du camion.

ÉTAPE 3

Vérifiez que l'installation est bien ajustée. Il est important que la doublure du plateau soit bien placée en dessous des parois latérales du pick-up. Répétez les étapes 2 à 3 si nécessaire.

4. Doublure de caisse avec rebord

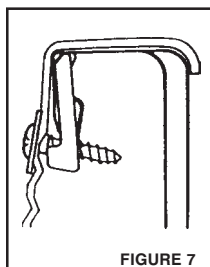
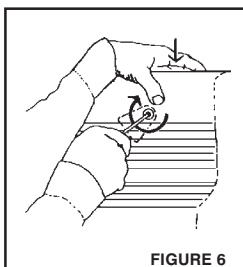
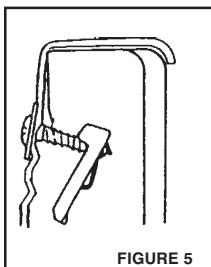
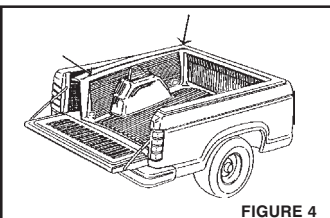
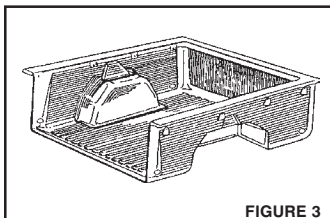
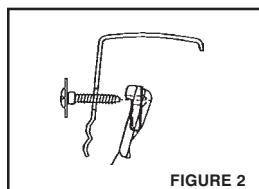
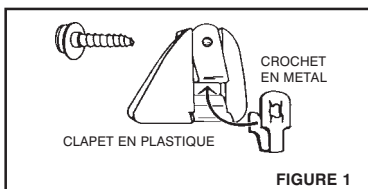

ÉTAPE 1

Avant de poser la doublure dans le camion:

1. Assembler les attaches "Liner-Lok" en glissant le crochet en métal dans le clapet en plastique (voir fig. 1)
2. Insérer la vis à travers le trou prévu à cet effet dans le côté de la doublure, la tête de la vis se trouvant à l'intérieur de la caisse du camion.
3. Positionner et visser les attaches "Liner-Lok" comme illustré en fig. 2.
4. Insérer la pointe de la vis dans le trou de la doublure et dans le crochet en métal de l'attache et visser d'une ou de deux rotations, jusqu'à ce que la pointe de la vis soit engagée dans l'attache. IMPORTANT: le "Liner-Lok" doit pendre et ne doit pas être serré à ce moment précis de l'opération (voir fig. 2).
5. Répéter l'opération sur tous les espaces découpés restants.

ÉTAPE 2

Placer la doublure avec les attaches "Liner-Lok" dans la caisse du camion. Faire glisser les attaches "Liner-Lok" sous les longerons du camion en commençant par le côté cabine de la caisse. S'assurer que toutes les attaches ont bien glissé sous les longerons avant de les fixer (voir fig. 3, 4, & 5).

ÉTAPE 3

Fermer le hayon. Ajuster la doublure si besoin.

ÉTAPE 4

Monter dans la caisse du camion.

1. Commencer par le côté cabine de la caisse. Pousser le longeron de la doublure contre le rebord de la caisse en serrant la vis de l'attache "Liner-Lok" dans le sens des aiguilles d'une montre (voir fig. 6). Vous devrez "sentir" le "Liner-Lok" pivoter vers le haut et s'arrêter. Continuer à serrer la vis jusqu'à ce que la doublure soit bien fixée à la caisse du camion (voir fig 7).
2. Passer au côté opposé et répéter l'opération.
3. Répéter l'opération pour tous les "Liner-Lok" restants.