

FORD F-SERIES STYLESIDE & FLARESIDE INSTALLATION INSTRUCTIONS

1. Installation Preparation

PLEASE READ ENTIRE INSTALLATION INSTRUCTION SHEET BEFORE BEGINNING INSTALLATION. Improper installation may void warranty.

WARNING: Do not transport a pick up truck facing backward with a liner installed. Air can get under the liner which may result in the liner coming out of the truck and causing damage or injury.

Truck Box Preparation:

Clean truck box of all foreign matter and open any floor drains to ensure ventilation and moisture drainage.

Tools Required:

Phillips Screwdriver, Power Screwdriver with Phillips Bit, T30 Torx Head Driver, Drill with 3/8" Bit.

Note:

Bedliner can be installed by one person. However, using two people is recommended by the manufacturer.

2. F150 Flareside & F250/350 Tailgate Cover Installation Steps

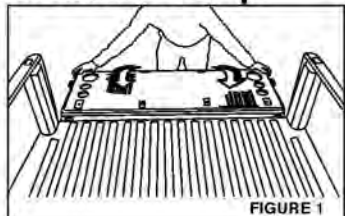

NOTE: Your tailgate cover kit may have more or less hardware than shown.

STEP 1

Center tailgate cover on truck tailgate, locating any factory screws at predrilled hole locations. Remove these screws and set aside for later use. (See FIGURE 1)

STEP 2

Place washers on screws previously removed. (See FIGURE 2) Reinstall screws with washers and tighten down tailgate cover.

2a. F150 Styleside Tailgate Cover Installation Steps

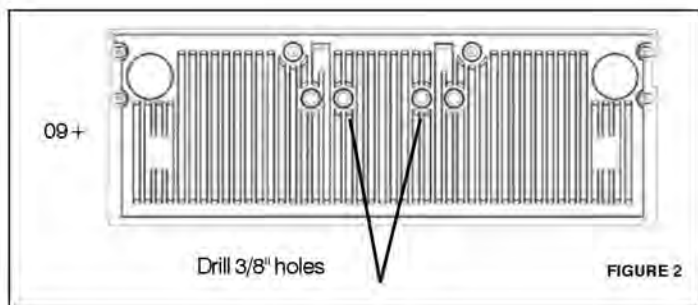
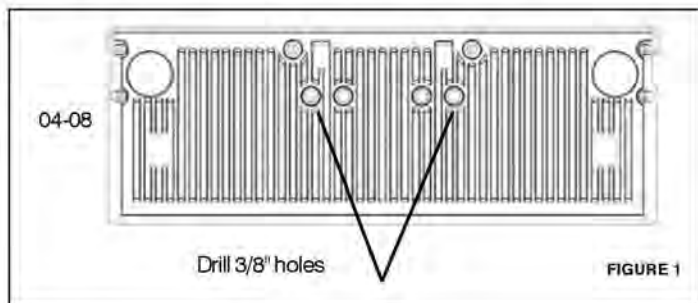

STEP 1

Center tailgate cover on truck tailgate, locating any factory screws at predrilled hole locations. Remove these screws and set aside for later use.

STEP 2

Drill two (2) outer holes (Figure 1) for 04-08 MY. Drill two (2) inner holes for 09+ MY. (Figure 2)

STEP 3

Place washers on screws previously removed. Reinstall screws with washers and tighten down tailgate cover.

Manufactured by:

PENDA CORPORATION • P.O. Box 449, 2344 W. Wisconsin St., Portage, WI 53901-0449
(800) 356-7704 • (800) 362-7611 (In Wisconsin) • (Internet) www.penda.com

3. Bedliner Installation Steps - Ford: F-150 1997+

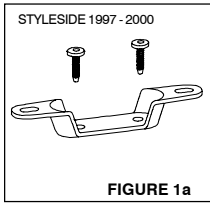

FIGURE 1a

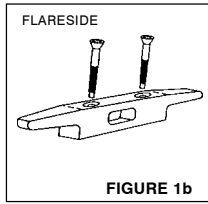

FIGURE 1b

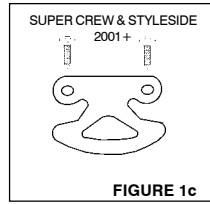

FIGURE 1c

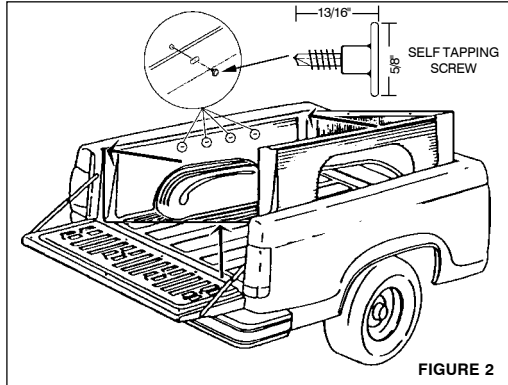

FIGURE 2

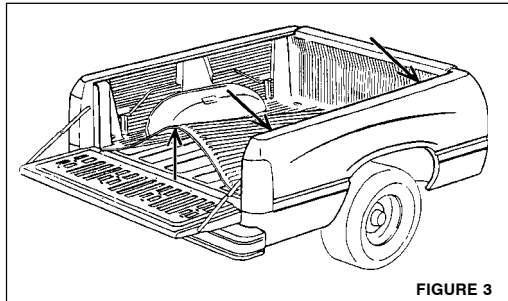

FIGURE 3

Note: Some liners come with a large diameter tie down access hole in the rear sidewall. On these liners the rear tie down brackets do not need to be removed to install the bedliner.

STEP 1

Using a T30 Torx Head Driver, remove screws from the rear cargo tie-downs located in truckbox sidewalls. Set the screws and the tie-downs aside for later use (See FIGURE 1a or 1b or 1c).

STEP 2

Place bedliner in truck box. While standing beside truck box at approximately the center of the box area, lift side of bedliner up at a 45° angle so that the opposite side slips under the siderail of pickup truck (See FIGURE 2). A second person may be required to help slip the wall of the bedliner under the sidewall of the truck box.

(NOTE: Front rail lip must be over front rail of truck bed.)

STEP 3

Stand at rear of pickup (center) and lift bedliner floor up. Have second person push bedliner wall under the siderail of the pickup truck (See FIGURE 3). Release bedliner floor (making sure front rail lip is entirely over front rail of truck box).

**FOR SUPER CREW CAB VEHICLES 2001 - 2003 ONLY
IF THIS DOES NOT APPLY, GO TO STEP 6.**

STEP 4

Insert screw through slots in bedliner and fasten down. (4 locations per side)

STEP 5

Repeat this process for all screw slot locations on the opposite side wall (See FIGURE 2).

STEP 6

Adjust bedliner position so that the holes in the rear sidewall pockets line up to the rear cargo tie-down holes in the truckbox. To attach the rear cargo tie-downs on the styleside, use the 4 longer screws if provided in the kit. For the flareside or Super Crew, reinstall the rear cargo tie-downs with the 4 screws removed in STEP 1 (See FIGURE 1b or 1c).

4. Under Rail Bedliner Installation Steps - Ford: F-150 '87-'96; F-250/350 '99+; Ranger/Mazda '93+; Toyota Tundra; Toyota Tacoma.

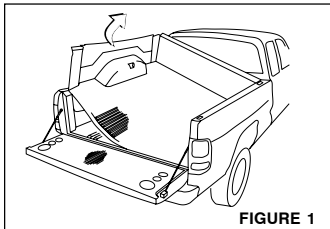

FIGURE 1

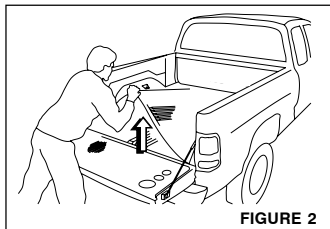

FIGURE 2

(NOTE: Some bedliners may not have front rail lip. These require two (2) screws to secure front wall.)

CAUTION: It is recommended that two (2) people install the bedliner to avoid damage to the painted surface of the truck.

STEP 1 (Figure 1)

Place bedliner in the truck bed, such that the front rail retainer fits over the front rail of the truck bed. While standing on the side of the truck, lift one side of the bedliner and slip the sidewall of the bedliner under the opposite wall of truck box.

STEP 2 (Figure 2)

While standing at the rear of the truck, lift the bedliner floor in the center. (Figure 2) This procedure allows the bedliner sidewall to rotate away from the bed rail. Have a 2nd person slip/lock the bedliner sidewall in position by applying a downward force. **NOTE:** Make sure that the raised liner locking tabs on the sidewalls are secured behind and under the side rail sheet metal of the truck box.

STEP 3

Check the overall fit. It is important that the bedliner fits securely in place under the bed rails. If necessary, repeat steps 2 & 3.

FORD INSTRUCTIONS DIRECTIVES DE POSE DE LA DOUBLURE DE PLATEAU POUR PICK-UP FORD F À AILES CONTINUES OU SAILLANTES ET

1. Préparation pour installation

VEUILLEZ LIRE COMPLÈTEMENT LE FEUILLET D'INSTRUCTIONS D'INSTALLATION AVANT DE COMMENCER L'INSTALLATION. Une installation incorrecte peut annuler la garantie.

AVERTISSEMENT : Ne transportez pas, dans le sens contraire de la marche, un camion équipé d'une doublure de caisse. De l'air peut pénétrer sous la doublure qui risque alors de se détacher et de causer des dommages ou des blessures.

Préparation de la benne du pick-up :

Lavez la benne du pick-up et ouvrez les drains au sol afin d'assurer une bonne ventilation et l'élimination de l'humidité.

Outils nécessaires :

Tournevis Phillips, Tournevis Électrique avec Mèche Phillips, Clé à empreinte #30, Percer avec une Cle a empreinte #30.

Note :

La doublure peut être installée par une seule personne. Cependant, le fabricant recommande qu'elle le soit par deux.

2. F150 Flareside et F250/350 etapes d'installation du panneau de hayon

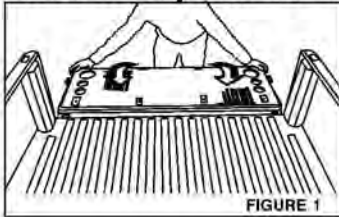

FIGURE 1

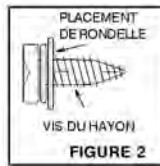

FIGURE 2

NOTE: Votre kit de couverture du hayon peut avoir plus ou moins de matériel que montré.

ÉTAPE 1

Centrez la doublure de hayon sur le hayon du pick-up en repérant les vis d'origine obturant les trous prépercés. Enlevez ces vis et gardez-les pour les utiliser plus tard (voir FIGURE 1).

ÉTAPE 2

Placez les rondelles sur les vis que vous venez d'enlever (voir FIGURE 2). Réinstallez les vis avec leur rondelle et serrez pour fixer la doublure de hayon.

2a. F150 Styleside etapes d'installation du panneau de hayon

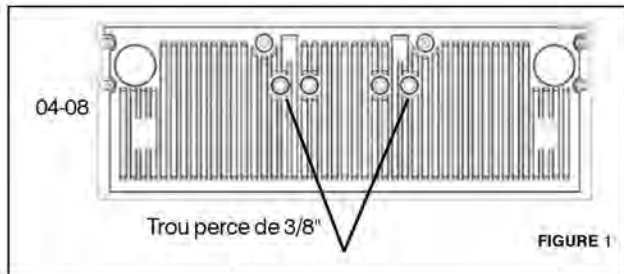

FIGURE 1

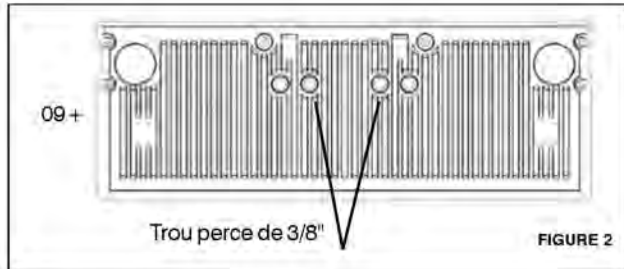

FIGURE 2

Etape 1

Centrez la doublure de hayon sur le hayon du pick-up en repérant les vis d'origine obturant les trous prépercés. Enlevez ces vis et gardez-les pour les utiliser plus tard.

Etape 2

Si votre camion est de l'année 2004 à 2008 percez (2) trous situés plus à l'extérieur (Voir croquis). Si votre camion est 2009(+) percez (2) trous situés plus à l'intérieur.

Etape 3

Placez les rondelles sur les vis que vous venez d'enlever. Reinsérer les vis avec leur rondelle et serrez pour fixer la doublure de hayon

3. Installation de la doublure du plateau - Ford: F-150 1997+

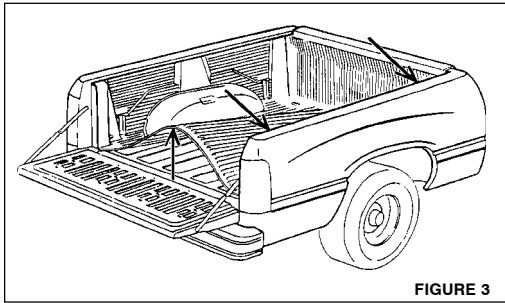
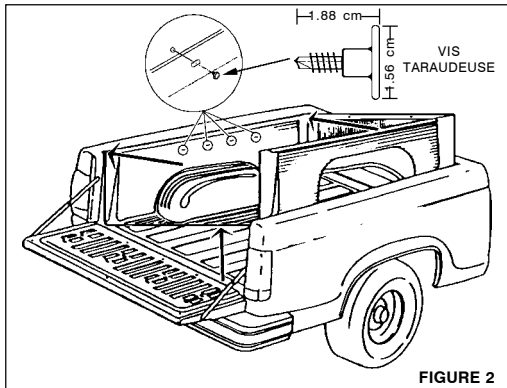
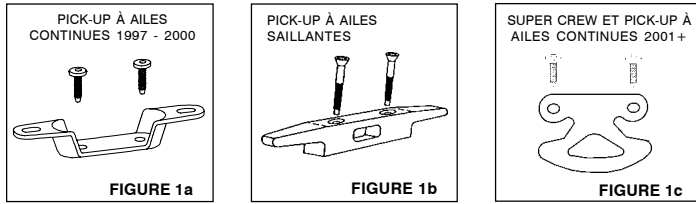

Note: Quelques doublures de caisses viennent avec une ouverture de grand diamètre vers le bas dans la paroi latérale arrière. Sur ces doublures de caisses les supports arrière n'ont pas besoin d'être enlevés pour installer la doublure de caisse.

ÉTAPE 1

Avec un tournevis Torx à tête T30, enlevez les vis des attaches arrière de cargaison placées dans les parois latérales de la benne du pick-up. Gardez les vis et les attaches pour les utiliser ultérieurement (voir FIGURE 1a ou 1b ou 1c).

ÉTAPE 2

Placez la doublure du plateau dans la benne du pick-up. Debout, à côté de la benne du pick-up et à proximité du centre de la benne, levez le côté de la doublure du plateau selon un angle de 45° de façon à ce que le côté opposé glisse en dessous de la paroi latérale du pick-up (voir FIGURE 2). Une deuxième personne peut être nécessaire pour aider à glisser la paroi de la doublure du plateau en dessous de la paroi latérale de la benne du pick-up. (**REMARQUE :** Le rebord avant doit recouvrir la paroi avant du plateau du pick-up.)

ÉTAPE 3

Debout, à l'arrière du pick-up (centre), relevez le plancher de la doublure du plateau. La deuxième personne doit alors pousser la paroi de la doublure du plateau en dessous de la paroi latérale du pick-up (voir FIGURE 3). Lâchez le plancher de la doublure du plateau (en vous assurant que le rebord avant recouvre complètement le rebord avant de la benne du pick-up).

**SEULEMENT POUR LES CAMIONS SUPER CREW 2001-2003
POUR TOUS LES AUTRES, ALLEZ À L'ÉTAPE 6.**

ÉTAPE 4

Insérez les vis dans les trous de la doublure de boîte et attachez les. (4 endroits par côté).

ÉTAPE 5

Répétez ce processus pour tous les endroits de fente de vis sur le mur latéral opposé (voir FIGURE 2).

ÉTAPE 8

Ajustez la position de la doublure de plateau afin d'aligner les poches arrière de la paroi latérale avec les trous des attaches arrière de la cargaison dans la benne du pick-up. Afin d'installer les attaches arrière de cargaison sur le pick-up à ailes continues, utilisez les 4 vis plus longues fournies dans le kit. Pour le pick-up à ailes saillantes, et Super Crew réinstallez les attaches arrière de cargaison avec les 4 vis enlevées à l'Étape 1 (voir FIGURE 1b ou 1c).

4. Doublure de caisse à poser sous les longerons -

Ford: F-150 '87-'96; F-250/350 '99+; Ranger/Mazda '93+; Toyota Tundra; Toyota Tacoma.

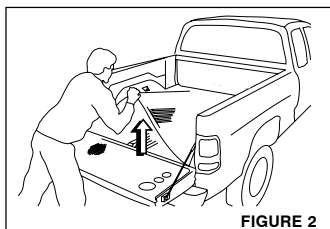
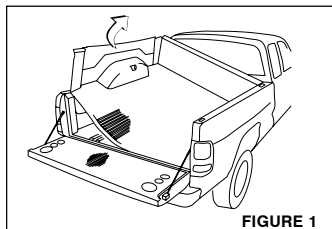

NOTE : Quelques doublure de boîte peuvent ne pas avoir la lèvre avant de rail. Ceux-ci exigent deux (2) vis pour fixer le mur avant.)

PRUDENCE : Il est conseillé à deux (2) personnes d'installer la doublure du plateau afin d'éviter des dégâts à la surface peinte du pick-up.

ÉTAPE 1 (FIGURE 1)

Installez la doublure sur le plateau du pick-up de sorte que le rebord avant recouvre la paroi avant du plateau du pick-up. Debout, à côté du pick-up, levez un côté de la doublure du plateau et tournez-la de façon à ce qu'elle glisse et soit bloquée en dessous de la paroi latérale opposée.

ÉTAPE

Debout, à l'arrière du pick-up, relevez la doublure en son centre. (FIGURE 2) Ainsi, vous permettez la paroi latérale de la doublure du plateau de se dégager de la paroi latérale du pick-up. Pendant ce temps, une 2^{ème} personne glisse et bloque la paroi latérale de la doublure du plateau en place en appuyant vers le bas.

Assurez-vous que les attaches des panneaux de la doublure surélevée de caisse soient solidement fixées en arrière et en dessous de la barre métallique transversale de la boîte du camion.

ÉTAPE 3

Vérifiez que l'installation est bien ajustée. Il est important que la doublure du plateau soit bien placée en dessous des parois latérales du pick-up. Répétez les étapes 2 à 3 si nécessaire.