



BEDLINER & TAILGATE COVER



Part No. 22106ZX, 22107X, 22107ZX, 22110X, TG05X, TG06X, TG16X



Do not over tighten as screws can be stripped out.



30-60 min



CUTTING NOT REQUIRED



DRILLING REQUIRED



REMOVE CONTENTS FROM BOX. VERIFY ALL PARTS ARE PRESENT.



support@trailfx.com



READ INSTRUCTIONS CAREFULLY BEFORE STARTING INSTALLATION.



1 866 638 4870



DO NOT OVER TORQUE. STANDARD OPERATING LOAD FOR TIGHTEN BODY MOUNT NUTS & BOLTS VARIES FROM 45 TO 65 FOOT POUND.



Limited Lifetime

Tools Required

Phillips Head Screwdriver	Phillips Head Screwdriver, Power Screwdriver with Phillips bit
---------------------------	--

1. INSTALLATION PROCEDURE:

WARNING:

- Do not transport a pickup truck facing backward with a liner installed.
- Air can get under the liner which may result in the liner coming out of the truck and causing damage or injury.

Truck Box Preparation:

- Clean truck box of all foreign matter and open any floor drains to ensure ventilation and moisture drainage.

NOTE:

- Bed liner can be installed by one person. However, using two people is recommended by the manufacturer.

2. Dodge Tailgate Cover Installation Steps using Scrivets

NOTE: Your tailgate cover kit may have more or less hardware than shown.

STEP 1 (FIGURE 1)

Remove plastic screws (FIGURE 1A) from all Scrivet locations in the Tailgate Cover. Remove Scrivet bases (FIGURE 1B) from all Scrivet locations in the Tailgate Cover. Re-assemble Scrivet screw and base two or three threads. (Hand turn) (FIGURE 1C).

STEP 2:

Place the Tailgate Cover on Truck Tailgate, lining up the holes in the plastic Tailgate Cover with the holes in the truck tailgate.

STEP 3 (FIGURE 2)

Place Scrivet Fastener in hole. PRESS DOWN FIRMLY on the Scrivet Fastener to Seat in Hole. Repeat Procedure for the 7 Other Scrivet Fasteners.

STEP 4 (FIGURE 3)

Using Phillips Screwdriver, Tighten the 8 Scrivet Screws. **DO NOT OVER-TIGHTEN. DO NOT USE POWER TOOLS.**

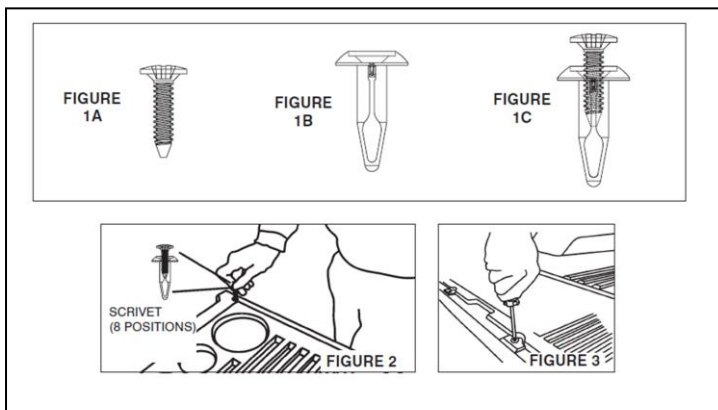

Your truck May Not use Scrivet Fasteners in your Tailgate

2A. Tailgate Cover Installation (with pre-drilled holes) without Factory Fasteners

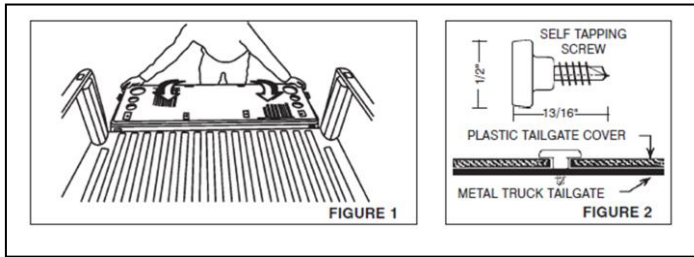

NOTE: Your tailgate cover kit may have more or less hardware than shown.

STEP 1

Center tailgate cover on truck tailgate. (See FIGURE 1)

STEP 2

Using a power screwdriver, center a self tapping screw in a pre-drilled hole in tailgate cover and fasten to truck tailgate. (See FIGURE 2)

STEP 3

Repeat Step 3 to remaining hole locations until all are completed.

2B. Tailgate Cover Installation (without pre-drilled holes) without Factory Fasteners

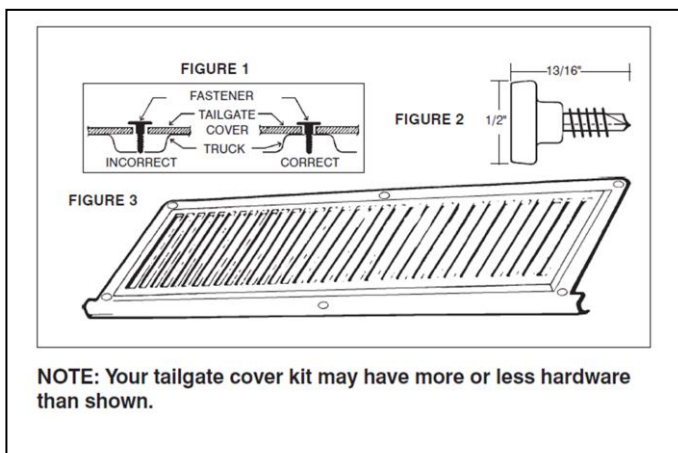

STEP 1

Center tailgate cover on truck tailgate.

STEP 2

Placement of first screw should be centered along the bottom edge of the tailgate cover.

STEP 3

Choose a location on truck tailgate which is NOT recessed, curved or obstructed (between truck ribs, over bolts, etc.). Drill a 1/8" hole through tailgate cover and steel tailgate (see FIGURE 1).

STEP 4

Drill a second 1/4" hole through first hole in tailgate cover. DO NOT drill second hole through steel!

STEP 5

Fasten tailgate cover to tailgate up to 8 places using screw shown in FIGURE 2 and following the procedure in steps 3 & 4.

2C. Tailgate Cover Installation Steps - replacing factory screws

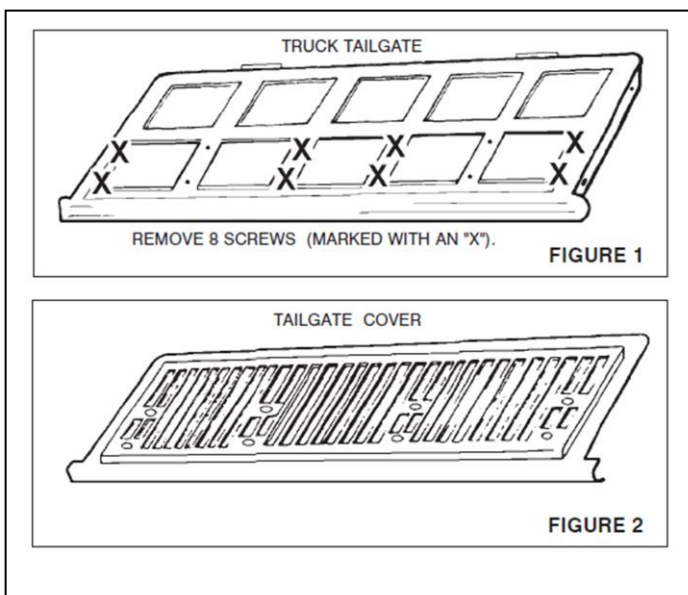

NOTE: Your tailgate cover kit may have more or less hardware than shown.

STEP 1

Center tailgate cover on truck tailgate, locating 8 factory screws at predrilled hole locations. Remove these screws. (See FIGURE 1) STEP 1.

STEP 2

Center tailgate cover (FIGURE 2) on truck tailgate. Line up pre-drilled holes in tailgate cover with the 8 holes in truck tailgate removed in STEP 1.

STEP 3

Using screws provided in kit, fasten tailgate cover to truck tailgate using a Phillips Screwdriver.

3. Under Rail Bedliner Installation Steps

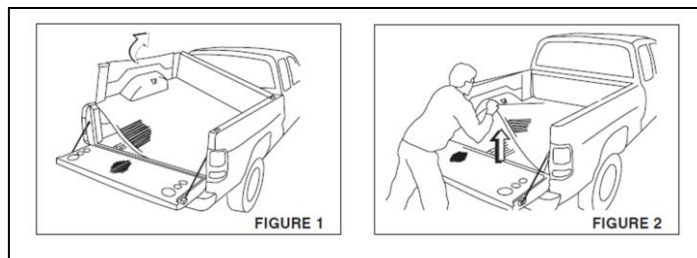

(NOTE: Some bedliners may not have front rail lip. These require two (2) screws to secure front wall.)

NOTE: Dodge Dakota Under Rail Bedliner Only

Some trucks may not use Scrivet Fasteners on the upper rear side wall. For those trucks follow use the screws supplied in the kit to fasten the upper rear side wall thru the predrilled hole.

CAUTION: It is recommended that two (2) people install the bedliner to avoid damage to the painted surface of the truck.

(NOTE The bedliner has been designed to allow for expansion/contraction in extreme ambient temperatures. Therefore it is impossible to have a perfect fit at all times.)

STEP 1 (Figure 1)

Place bedliner in the truck bed, such that the front rail retainer fits over the front rail of the truck bed. While standing on the side of the truck, lift one side of the bedliner and slip the sidewall of the bedliner under the opposite wall of truck box.

STEP 2 (Figure 2)

While standing at the rear of the truck, lift the bedliner floor in the center. (FIGURE 2) This procedure allows the bedliner sidewall to rotate away from the bed rail. Have a 2nd person slip/lock the bedliner sidewall in position by applying a downward force. **NOTE:** Make sure that the raised liner locking tabs on the sidewalls are secured behind and under the side rail sheet metal of the truck box.

STEP 3

Check the overall fit. It is important that the bedliner fits securely in place under the bed rails. If necessary, repeat steps 2 & 3.

4. Overrail Bedliner Installation Steps

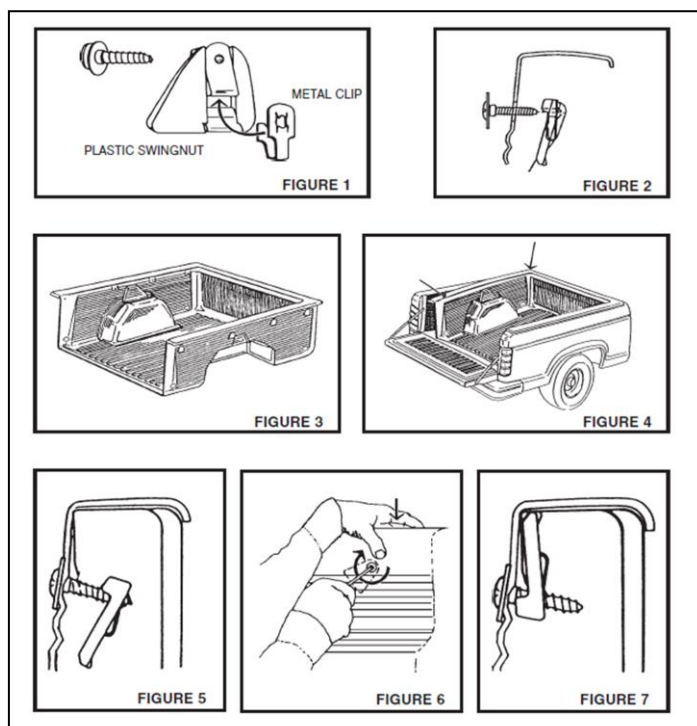

STEP 1

With the Bedliner Out Of Truck:

1. Assemble "Liner-Lok™" fasteners by sliding metal clip onto plastic swingnut (see FIGURE 1).
2. Insert screw through hole provided in bedliner side wall, with head of screw toward inside of truck bed.
3. Position "Liner-Lok™" fastener with side "A" towards screw tip (see FIGURE 2).
4. Insert screw tip into hole and metal clip of fastener and turn one or two rotations, or until tip of screw is engaged into fastener.

IMPORTANT: The "Liner-Lok™" must be in a loose downward Hanging position at this time. (see FIGURE 5)

5. Repeat "Liner-Lok™" fastener assembly to remaining holes.

STEP 2

Place bedliner with loosely hanging "Liner-Lok™" fasteners into truckbox. Pull the bedliner rails away from truck rails and push downward starting at front corner, until forward "Liner-Loks™" slip under the truck rails. Make certain that all "Liner-Lok™" fasteners have slipped under the truck rails before tightening (see FIGURES 3, 4 & 5).

STEP 3

Close tailgate. Adjust bed liner if needed.

STEP 4

Standing or kneeling on bedliner in truck box:

1. Start at either front (cab end) corner and push downward on bedliner rail while turning screw clockwise with screw driver (see FIGURE 6). You should "feel" the "Liner-Lok™" pivot upwards and stop. Continue turning the screw clockwise until tight (see FIGURE 7).
2. Move to opposite corner and repeat step 4 - 1.
3. Repeat step 4 - 1 to remaining "Liner-Loks™".



COUVERTURE DE BOÎTE ET DE HAYON



Part No. 22106ZX, 22107X, 22107ZX, 22110X, TG05X, TG06X, TG16X

Outils nécessaires

Tournevis principal Phillips,

puissance Srewdriver avec le peu Phillips

1. Préparation pour installation:

AVERTISSEMENT:

- Ne transportez pas, dans le sens contraire de la marche, un camion équipé d'une doublure de caisse
- De l'air peut pénétrer sous la doublure qui risque alors de se détacher et de causer des dommages ou des blessures.

Préparation de la benne du pick-up:

- Clean truck box of all foreign matter and open any floor drains to ensure ventilation and moisture drainage.

NOTE:

- La doublure peut être installée par une seule personne. Cependant, le fabricant recommande qu'elle le soit par deux.

2. Installation de Couverture de Hayon pour Dodge en utilisant des Scrivets.

NOTE: Votre kit de couverture du hayon peut avoir plus ou moins de matériel que montré.

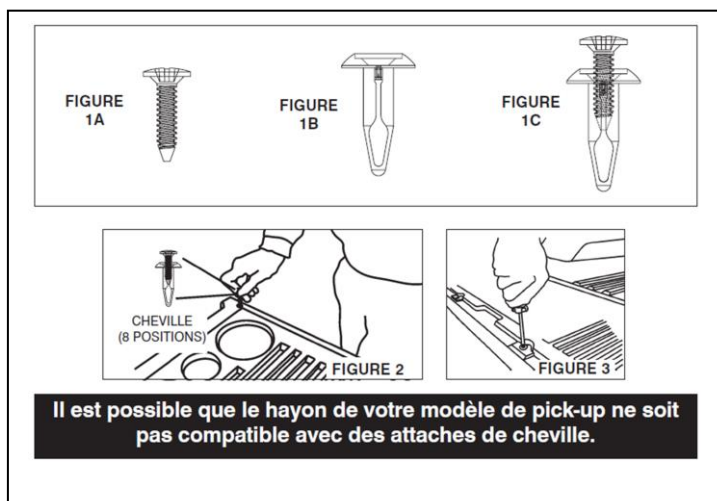

ÉTAPE 1 (FIGURE 1)

Enlevez les vis en plastique (FIGURE 1A) de toutes les positions des chevilles dans la doublure du hayon. Enlevez les bases des chevilles (FIGURE 1B) de toutes les positions des chevilles dans la doublure du hayon. Réinsérez la vis de la cheville dans sa base en l'engageant de deux ou trois pas. (Vissez manuellement) (FIGURE 1C).

ÉTAPE 2

Coupez le ruban feutre de support et collez en appuyant les morceaux au dos de la doublure du hayon.

ÉTAPE 3 (FIGURE 2)

Insérez l'attache de la cheville dans le trou. **APPUYEZ FERMEMENT sur l'attache de la cheville afin de l'arrimer dans le trou.** Placez les autres attaches de cheville de la même façon.

ÉTAPE 4 (FIGURE 3)

Avec un tournevis cruciforme, serrez les 8 vis des chevilles. **Ne serrez pas trop fort. N'UTILISEZ PAS D'OUTILS ÉLECTRIQUES..**

2a. Les étapes d'installation pour le protecteur de hayon (avec les trous perforés).

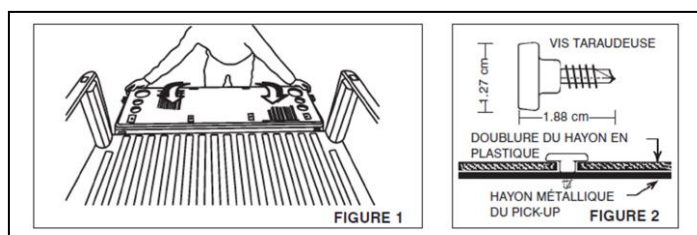

ÉTAPE 1

Centrer la doublure sur le hayon de la camionnette. (FIGURE 1)

ÉTAPE 2

Centrez une vis taraudeuse dans un trou préforé de la doublure du hayon. À l'aide d'un tournevis électrique, attachez la vis au hayon.(FIGURE 2)

ÉTAPE 3

Répétez l'Étape 2 pour les trous restants jusqu'à ce que tous les trous **FIGURE 1** soient munis de vis.

NOTE: Votre kit de couverture du hayon peut avoir plus ou moins de matériel que montré

2b. Les étapes d'installation pour le protecteur de hayon (sans trous perforés).

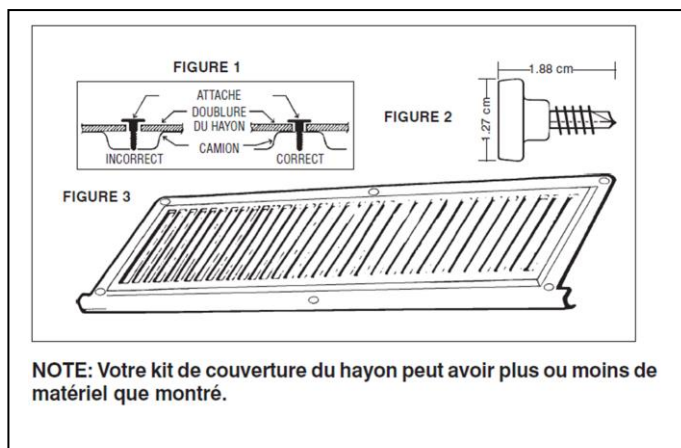

ÉTAPE 1

Centrer la doublure sur le hayon de la camionnette. (FIGURE 1)

ÉTAPE 2

Le placement de la première vis devrait être centré le long du rebord inférieur de la couverture de hayon.

ÉTAPE 3

Choisissez un endroit sur la porte à rabattement arrière de camion qui n'est pas enfoncée, courbée ou obstruée (entre les nervures du camion au-dessus des boulons, etc.). Forez un trou de 1/8" dans la couverture de hayon et la porte à rabattement arrière d'acier (voir le FIGURE 1).

ÉTAPE 4

Forez un deuxième trou de 1/4" dans le premier trou dans la couverture de hayon. Ne forez pas le deuxième trou dans l'acier.

ÉTAPE 5

Attachez la couverture de hayon à la porte à rabattement arrière jusqu'à 8 endroits à l'aide de la vis montrée dans la FIGURE 2 et suivez le procédé dans les étapes 3 et 4.

2C. L'installation de couverture de porte à rabattement arrière fait un pas - remplacement des vis d'usine

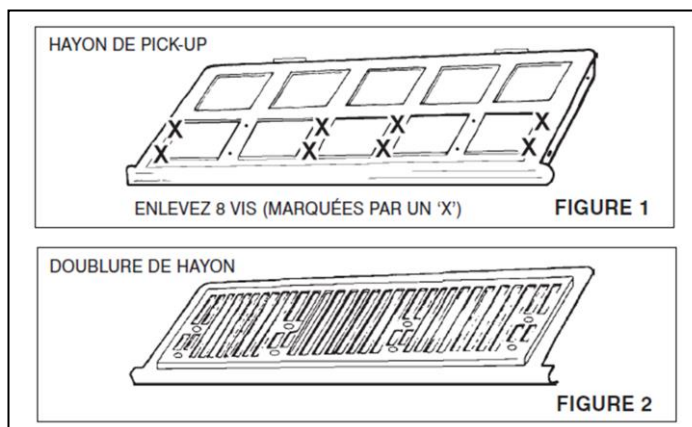

NOTE: Votre kit de couverture du hayon peut avoir plus ou moins de matériel que montré

ÉTAPE 1

Centrez la couverture de hayon sur la porte à rabattement arrière de camion, localisant 8 vis d'usine aux endroits perforés. Enlevez ces vis. (Voir FIGURE 1)

ÉTAPE 2

Centrer la doublure sur le hayon du camion. Aligner les trous percés dans la doublure de hayon par rapport aux huit trous du hayon (voir la FIGURE 2).

ÉTAPE 3

Utiliser les huit vis fournies dans le nécessaire de pose (voir la FIGURE 3) pour fixer la doublure au hayon. Il faudra utiliser un tournevis cruciforme.

3. Doublure de caisse à poser sous les longerons

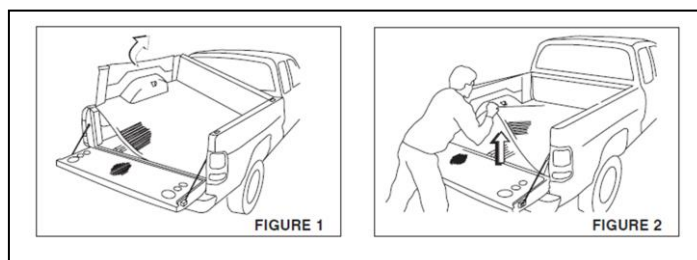

(NOTE: Quelques doublure de caisses peuvent ne pas avoir la lèvre avant de rail. Ceux-ci exigent deux (2) vis pour fixer le mur avant.)

NOTE: Doublure de Caisse pour Dodge Dakota Sans Rebord Seulement

Quelques camions peuvent ne pas utiliser les attaches de Scrivet sur le mur supérieur arrière. Pour ces camions suivez l'utilisation pour les vis qui sont fourni dans le kit pour attacher le mur supérieur arrière dans le trou perforé.

PRUDENCE : Il est conseillé à deux (2) personnes d'installer la Doublure du plateau afin d'éviter des dégâts à la surface peinte du pick-up.

(NOTE: La doublure de caisse a été conçu pour tenir compte d'expansion/contraction dans les températures ambiantes extrêmes. Par conséquent il est impossible d'avoir un ajustement parfait à tout moment.

ÉTAPE 1 (FIGURE 1)

Installez la doublure sur le plateau du pick-up de sorte que le rebord avant recouvre la paroi avant du plateau du pick-up. Debout, à côté du pick-up, levez un côté de la doublure du plateau et tournez-la de façon à ce qu'elle glisse et soit bloquée en dessous de la paroi latérale opposée.

ÉTAPE 2

Debout, à l'arrière du pick-up, relevez la doublure en son centre. (FIGURE 2) Ainsi, vous permettez la paroi latérale de la doublure du plateau de se dégager de la paroi latérale du pick-up. Pendant ce temps, une 2ème personne glisse et bloque la paroi latérale de la doublure du plateau en place en appuyant vers le bas.

Assurez-vous que les attaches des panneaux de la doublure surélevée de caisse soient solidement fixées en arrière et en dessous de la barre métallique transversale de la boîte du camion.

ÉTAPE 3

Vérifiez que l'installation est bien ajustée. Il est important que la doublure du plateau soit bien placée en dessous des parois latérales du pick-up. Répétez les étapes 2 à 3 si nécessaire.

4. Doublure de caisse avec rebord

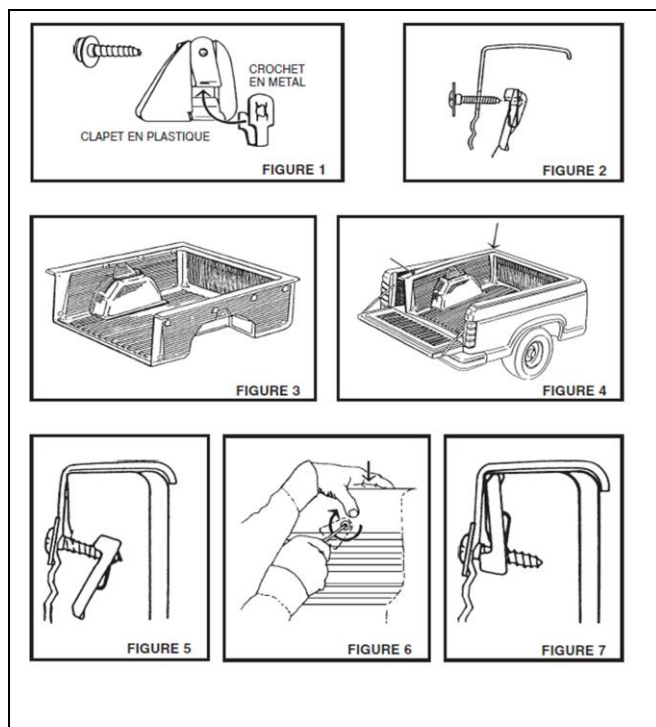

ÉTAPE 1

Avant de poser la doublure dans le camion:

1. Assembler les attaches "Liner-Lok" en glissant le crochet en métal dans le clapet en plastique (voir fig. 1)
2. Insérer la vis à travers le trou prévu à cet effet dans le côté de la doublure, la tête de la vis se trouvant à l'intérieur de la caisse du camion.
3. Positionner et visser les attaches "Liner-Lok" comme illustré en fig. 2.
4. Insérer la pointe de la vis dans le trou de la doublure et dans le crochet en métal de l'attache et visser d'une ou de deux rotations, jusqu'à ce que la pointe de la vis soit engagée dans l'attache. IMPORTANT: le "Liner-Lok" doit pendre et ne doit pas être serré à ce moment précis de l'opération (voir fig. 2).
5. Répéter l'opération sur tous les espaces découpés restants.

ÉTAPE 2

Placer la doublure avec les attaches "Liner-Lok" dans la caisse du camion. Faire glisser les attaches "Liner-Lok" sous les longerons du camion en commençant par le côté cabine de la caisse. S'assurer que toutes les attaches ont bien glissé sous les longerons avant de les fixer (voir fig. 3, 4, & 5).

ÉTAPE 3

Fermer le hayon. Ajuster la doublure si besoin

ÉTAPE 4

Monter dans la caisse du camion.

1. Commencer par le côté cabine de la caisse. Pousser le longeron de la doublure contre le rebord de la caisse en serrant la vis de l'attache "Liner-Lok" dans le sens des aiguilles d'une montre (voir fig. 6). Vous devriez "sentir" le "Liner-Lok" pivoter vers le haut et s'arrêter. Continuer à serrer la vis jusqu'à ce que la doublure soit bien fixée à la caisse du camion (voir fig 7).
2. Passer au côté opposé et répéter l'opération.
3. Répéter l'opération pour tous les "Liner-Lok" restants.



DE LA CUBIERTA DEL CAJON/COMPUERTA



Part No. 22106ZX, 22107X, 22107ZX, 22110X, TG05X, TG06X, TG16X

Herramientas necesarias:

Destornillador de estrella

Destornillador Eléctrico con broca de estrella

1. Preparación para la instalación

ADVERTENCIA

- No transporte una camioneta apuntando hacia atrás con un forro instalado.
- Se puede meter aire debajo del forro, lo cual puede hacer que el forro se desprenda de la camioneta y ocasione daños o lesiones.

NOTA:

- El forro puede instalarlo una sola persona. Sin embargo, el fabricante recomienda que lo hagan dos personas.

2. Instalación de la cubierta de la compuerta del Dodge usando 'Scrivets'

NOTA: El kit del protector de la puerta posterior puede tener más o menos hardware que el mostrado.

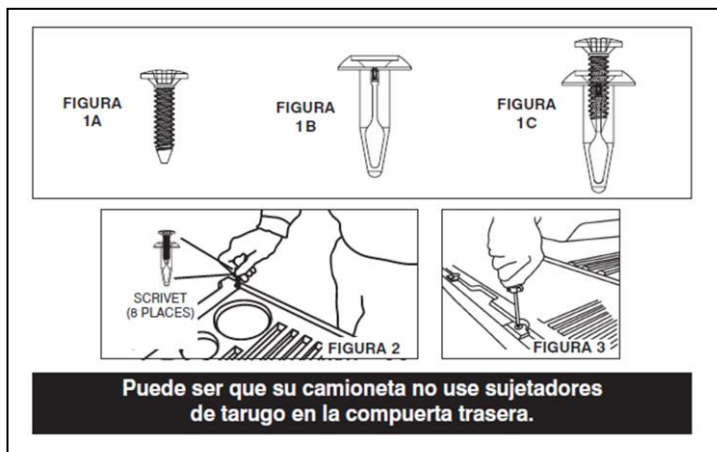

PASO 1 (FIGURA 1)

Quite los tornillos plásticos (FIGURA 1A) de todas las ocalizaciones de los tarugos en la cubierta de la compuerta trasera. Quite las bases de los tarugos (FIGURA 1B) de las localizaciones de los tarugos en la cubierta de la compuerta trasera. Vuelva a ensamblar las bases y los tornillos dos o tres vueltas. (con la mano) (FIGURA 1C).

PASO 2

Ponga la cubierta de la compuerta trasera nuevamente en la compuerta trasera de la camioneta, alineando los hoyos en la cubierta de la compuerta trasera de plástico con los hoyos en la compuerta trasera como.

PASO 3 (FIGURA 2)

Ponga el sujetador de tarugo en el hoyo.

PRESIONE FIRMEMENTE HACIA ABAJO el sujetador de tarugo para que quede en el hoyo.

Repita el procedimiento en los otros 7 sujetadores de tarugo.

PASO 4 (FIGURA 3)

Utilizando un destornillador Phillips, ajuste los 8 tornillos de tarugo.

No los apriete demasiado.

NO UTILICE HERRAMIENTAS ELÉCTRICAS.

2a. Pasos para la instalación de la cubierta de la puerta posterior (con agujeros pretaladrados).

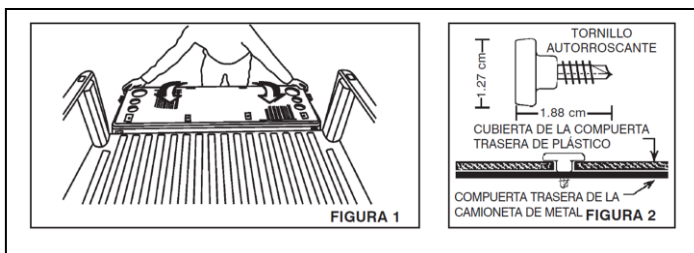

PASO 1

Centre la cubierta de la compuerta trasera plástica en la compuerta trasera de la camioneta.

PASO 2

Usando un destornillador electrónico, centralice un tornillo autorroscante en el hoyo preperforado en la cubierta de la compuerta trasera y ajústelo a la compuerta trasera de la camioneta.

PASO 3

Repita el Paso 2 en los hoyos restantes hasta que los haya hecho todos.

NOTA: El kit del protector de la puerta posterior puede tener más o menos hardware que el mostrado.

2b. Pasos para la instalación de la cubierta de la puerta posterior (sin agujeros pretaladrados).

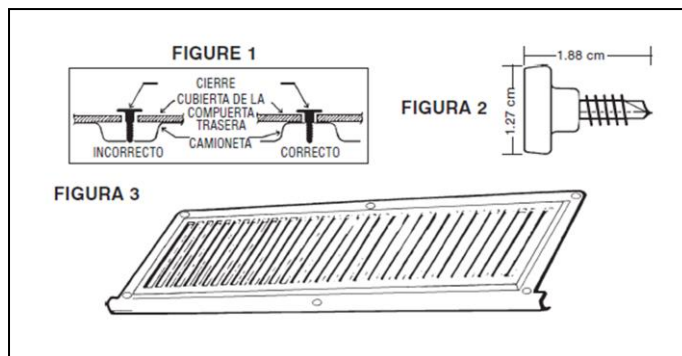

NOTA: El kit del protector de la puerta posterior puede tener más o menos hardware que el mostrado.

PASO 1

Centre la cubierta de la compuerta trasera plástica en la compuerta trasera de la camioneta.

PASO 2

El primer tornillo debería colocarse centrado a lo largo del límite inferior de la cubierta de la compuerta.

PASO 3

Elija un sitio en la compuerta de la camioneta que NO tenga bultos, curvas u obstrucciones (entre las costillas de la camioneta, sobre las cerraduras, etc). Entonces haga un agujero de 1/8" a través de la cubierta de la compuerta y del propio metal de la compuerta (ver Figura 1).

PASO 4

Taladre un segundo agujero de 1/4" a través del primer agujero en la cubierta de la compuerta. PERO NO TALADRE el segundo agujero a través del metal !

PASO 5

Ate la cubierta de la compuerta a la propia compuerta hasta en 8 sitios usando el tornillo que se muestra en la Figura 2 y siguiendo las instrucciones de los pasos 3 y 4 (ver Figura 7).

2C. Pasos en la instalación de la cubierta de la compuerta - reemplazando los tornillos que vienen de fábrica

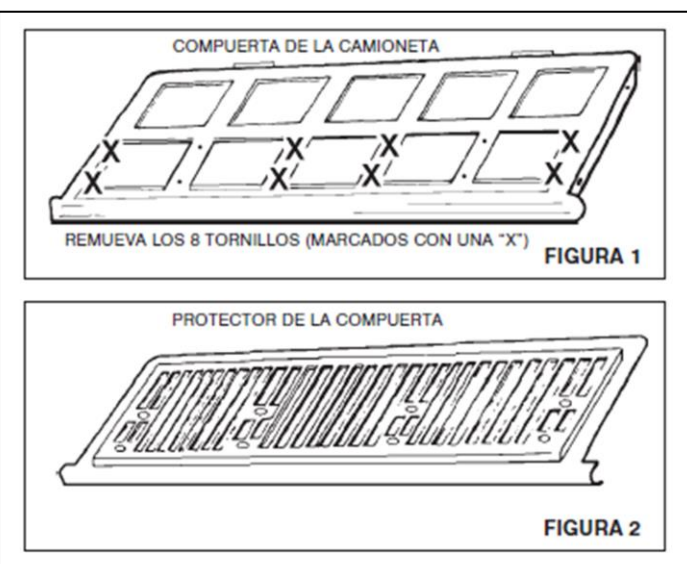

3. Debajo del arrastre del forro de la caja

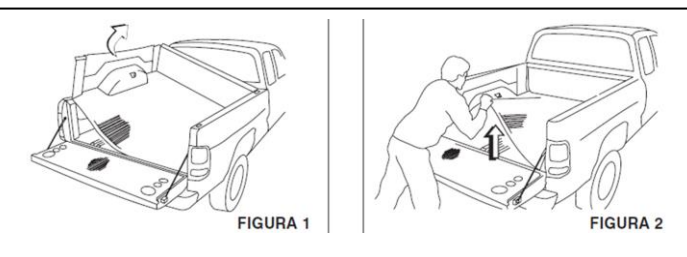

(Nota: Algunos bedliners pueden no tener lengüeta delantera para la baranda. Estos requieren 2 (dos) tornillos para afianzarlos a la pared frontal).

NOTA: Sólo para forros (bedliner) debajo del arrastre de Dodge Dakota.

Algunas camionetas no pueden usar sujetadores de tarugo Scrivet™ en la pared lateral trasera superior. Para estas camionetas, use los tornillos suministrados en el juego para afianzar la pared lateral trasera superior a través del hoyo pretaladrado.

PRECAUCIÓN: Se recomienda que dos (2) personas instalen el forro para evitar daños a la pintura de la carrocería de la camioneta.

NOTA: El kit del protector de la puerta posterior puede tener más o menos hardware que el mostrado.

PASO 1

Saque los 8 (ocho) tornillos de la compuerta que vienen instalados de fábrica (designados "X" en la Figura 1).

PASO 2

Centre el protector sobre la compuerta. Prosiga con la alineación de los agujeros prebarrenados del protector de la compuerta (Ver Figura 3) y los ocho agujeros en la compuerta de la camioneta.

PASO 3

Con los ocho tornillos más un destornillador de cruz Phillips provistos en el equipo de instalación, (Ver FIGURA 3), asegure el protector a la compuerta de la camioneta.

(Nota: El bedliner ha sido diseñado para permitir su expansión/contracción en temperaturas ambientales extremas. Por este motivo es imposible un ajuste perfecto a la cama del truck.)

PASO 1 (FIGURA 1)

Coloque el forro en la caja de la camioneta, de modo que el retenedor de la baranda frontal quepa sobre la baranda frontal de la caja de la camioneta. Parándose al lado de la camioneta, levante un lado del forro y rótelo, permitiendo que se deslice o encaje en su posición bajo el lado opuesto de la baranda lateral de la caja.

PASO 2

Parándose en la parte trasera de la camioneta, levante el piso del forro en el centro. (FIGURA 2) Este procedimiento le permite a la pared lateral del forro rotar hacia el lado opuesto de la baranda de la caja. Pida a una segunda persona que deslice o encaje la pared lateral del forro en su posición aplicando fuerza hacia abajo. Asegúrese de que las lengüetas de enganche situadas en los laterales están bien aseguradas (fijas), tanto por detrás como por debajo, a la hoja metálica de la baranda de la camioneta pick-up.

PASO 3

Revise el ajuste general. Es importante que el forro quede ajustado seguramente en su lugar bajo las barandas de la caja. Si es necesario, repita los pasos 2-3.

4. Bedliner Sobre El Riel



FIGURA 1



FIGURA 2

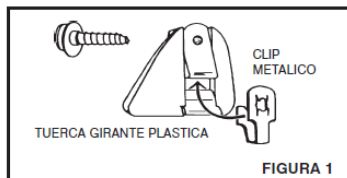

FIGURA 3

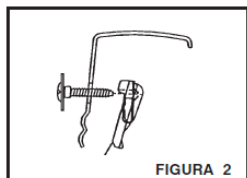

FIGURA 4

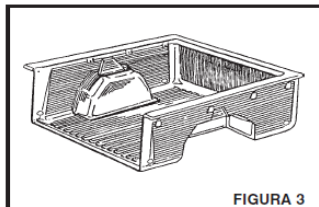

FIGURA 5

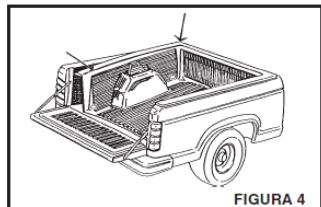

FIGURA 6

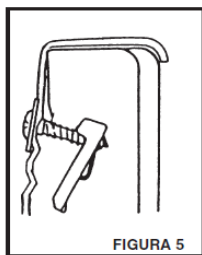

FIGURA 7

PASO 1

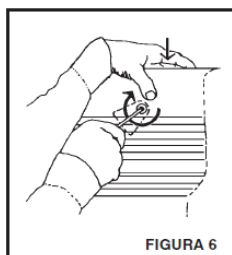
Con el Bedliner fuera de la caja de la camioneta:

1. Monte los sujetadores del Bedliner "Liner-Lok", deslizando el clip metálico sobre la tuerca girante plástica (Vea Figura 1).

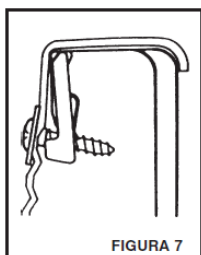
2. Inserte los tornillos através de los orificios provistos en la pared del Bedliner, con la cabeza del tornillo hacia el interior de la caja de la camioneta.

3. Coloque el tornillo y el sujetador como se vee en la figura 2.

4. Inserte la punta del tornillo en el clip metálico y gire una o dos vueltas para que se engarse en el clip, **IMPORTANTE:** El clip metálico debe estar flojo y en posición colgando hacia abajo (Vea Figura 2).

5. Repita la montadura de los sujetadores "Liner-Lok" para el resto de los orificios provistos en la pared del Bedliner.

PASO 2

Coloque el bedliner dentro de la caja con los sujetadores sueltos. Aleje los rieles del Bedliner de los rieles de la camioneta y empuje las esquinas hacia bajo empezando con las esquinas frontales hasta que los sujetadores se deslicen debajo del riel frontal de la camioneta. Asegurese que todos los sujetadores se han deslizado debajo de los rieles de la camioneta antes de apretar los tornillos. (Vea Figuras 3, 4 & 5).

PASO 3

Cierre la compuerta y ajuste el Bedliner si es necesario.

PASO 4

Parado o arrodillado en el Bedliner dentro de la caja de la camioneta:

1. Empiece de cualquier esquina frontal y empuje el Bedliner hacia bajo y con el desarmador apriete el tornillo en el sentido de las manecillas del reloj (Vea Figura 6) Deberá sentir que el sujetador dejará de pivotear y se detenga, continúe apretando que sé apriete (Vea Figura 7).

2. Múevase a la esquina contraria y repita el paso 4-1.

3. Repita el paso 4-1 para el resto de los Sujetadores.

PRODUCT CARE

- Sweep any dirt and debris out of the bed of the truck. Pick up any items that may scratch the liner, such as rocks or large sticks.
- Inspect Bed liner on frequent basis to identify any damages.
- Clean the product with mild soap / cleaner to remove stains.
- While washing Rinse bed and tailgate thoroughly until no soap runs off the truck.

FAQ's

- 1. Will the bed feel hotter than the rest of the truck?**
No, protective coating shall help to keep it cooler than truck.
- 2. Protective coating is used as an undercoating?**
Yes, it can be used.
- 3. Is protective coating environmentally friendly?**
Yes, there is no possible health hazard and it is environment friendly
- 4. Can I take it out Protective Coating?**
No, Protective coating is a permanent coating and can't be removed.
- 5. Does the lining require special maintenance?**
No, it can be cleaned up with mild soap.
- 6. Missing / Excess Hardware.**
Recheck hardware count as per the part list.
- 7. Product not installing properly.**
Ensure make model year, cab length and bed size of your vehicle is listed in the application. All installation steps are followed correctly.

Check out these other TrailFX Products!!

www.TrailFX.com



Keystone Automotive Operations Inc. (KAO) warrants this product to be free of defects in material and workmanship at the time of purchase by the original retail consumer. KAO disclaims any other warranties, express or implied, including the warranty of fitness for a particular purpose or an intended use. If the product is found to be defective, KAO may replace or repair the product at our option, when the product is returned prepaid, with proof of purchase. Alteration to, improper installation, or misuse of this product voids the warranty. KAO's liability is limited to repair or replacement of products found to be defective, and specifically excludes liability for any incidental or consequential loss or damage.