



BEDLINER & TAILGATE COVER



Part No.

12014X	12014ZX	12016X	12016ZX	22014X	22014ZX	22014ZZX
22016X	22016ZX	22016ZZX	22017X	TG04X	TG12X	TG45X
TG58X	TG59X	TG95X				



Do not over tighten as screws can be stripped out.



30-60 min



CUTTING NOT REQUIRED



DRILLING REQUIRED



REMOVE CONTENTS FROM BOX. VERIFY ALL PARTS ARE PRESENT.



support@trailfx.com



READ INSTRUCTIONS CAREFULLY BEFORE STARTING INSTALLATION.



1 866 638 4870

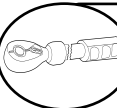

DO NOT OVER TORQUE. STANDARD OPERATING LOAD FOR TIGHTEN BODY MOUNT NUTS & BOLTS VARIES FROM 45 TO 65 FOOT POUND.



Limited Lifetime

Tools Required

T30 Torx Driver,

Phillips Head Screwdriver

1. INSTALLATION PROCEDURE:

WARNING:

- Do not transport a pickup truck facing backward with a liner installed.
- Air can get under the liner which may result in the liner coming out of the truck and causing damage or injury.

Truck Box Preparation:

- Clean truck box of all foreign matter and open any floor drains to ensure ventilation and moisture drainage.

NOTE:

- Bed liner can be installed by one person. However, using two people is recommended by the manufacturer.

2. Tailgate Cover Installation Steps

NOTE: Your tailgate cover kit may have more or less hardware than shown.

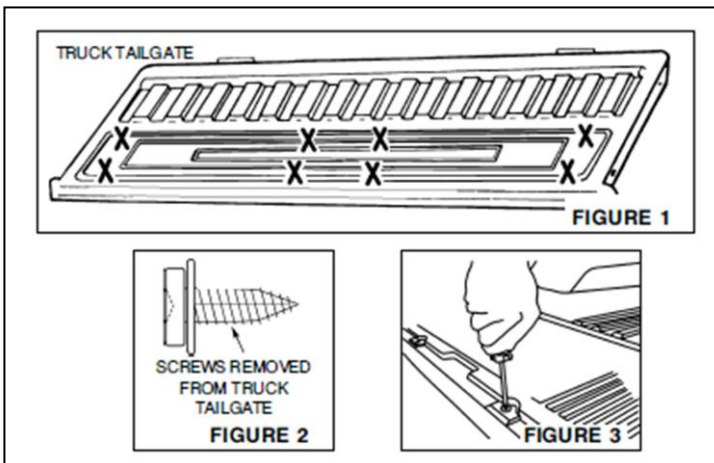

STEP 1 (FIGURE 1):

Using a T30 TORX Driver, remove and save eight (8) screws from truck tailgate. Remove only the screws indicated by "X".

STEP2

Place plastic Tailgate Cover on metal truck tailgate, lining up the holes in the plastic Tailgate Cover with holes in metal truck tailgate.

STEP 3 (FIGURE 3)

Use the eight (8) screws, removed in STEP 1, to fasten the Tailgate Cover to the tailgate with T30 TORX Driver.

**Do not over tighten
DO NOT USE POWER TOOLS.**

2B. Toyota Tailgate Cover Installation Steps (without rails)

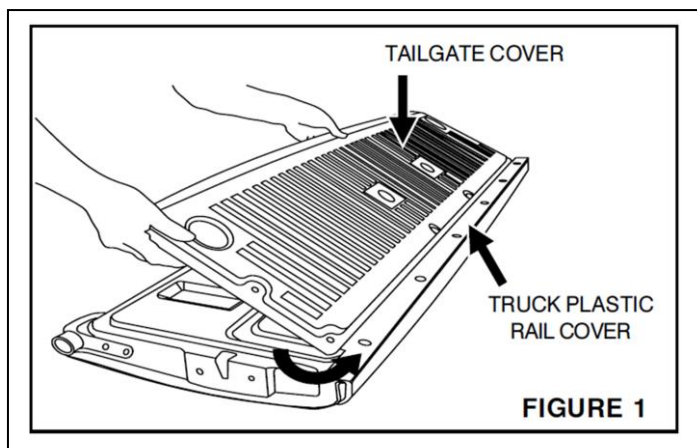

STEP 1

Remove the 8 factory installed screws from the truck tailgate (marked "X" in FIGURE 1, Section 2). Save for reinstallation.

STEP 2

Center the tailgate cover (FIGURE 1) on truck tailgate. Tip tailgate cover on angle and slip upper edge under truck tailgate rail cover.

Line up pre-drilled holes in tailgate cover with the 8 holes in the truck tailgate.

STEP 3

Using screws previously removed, fasten tailgate cover to truck tailgate using a T30 Torx Driver.

(NOTE: Some bedliners may not have front rail lip.)

CAUTION: It is recommended that two (2) people install the bedliner to avoid damage to the painted surface of the truck.

3. Under Rail Bedliner Installation Steps

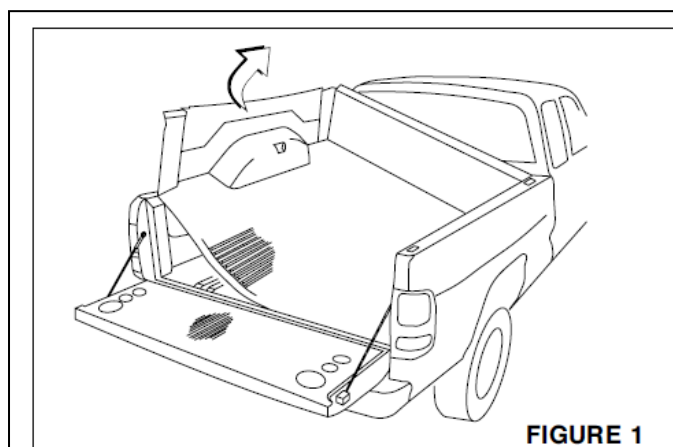

STEP 1 (FIGURE 1)

Place bedliner in the truck bed, such that the front rail retainer fits over the front rail of the truck bed. While standing on the side of the truck, lift one side of the bedliner and slip the sidewall of the bedliner under the opposite wall of truck box.

STEP 2 (FIGURE 2)

While standing at the rear of the truck, lift the bedliner floor in the center. (FIGURE 2) This procedure allows the bedliner sidewall to rotate away from the bed rail. Have a 2nd person slip/lock the bedliner sidewall in position by applying a downward force. **NOTE:** Make sure that the raised liner locking tabs on the sidewalls are secured behind and under the side rail sheet metal of the truck box.

(NOTE The bedliner has been designed to allow for expansion/contraction in extreme ambient temperatures. Therefore it is impossible to have a perfect fit at all times.)

STEP 3

Check the overall fit. It is important that the bedliner fits securely in place under the bed rails. If necessary, repeat steps 2 & 3.

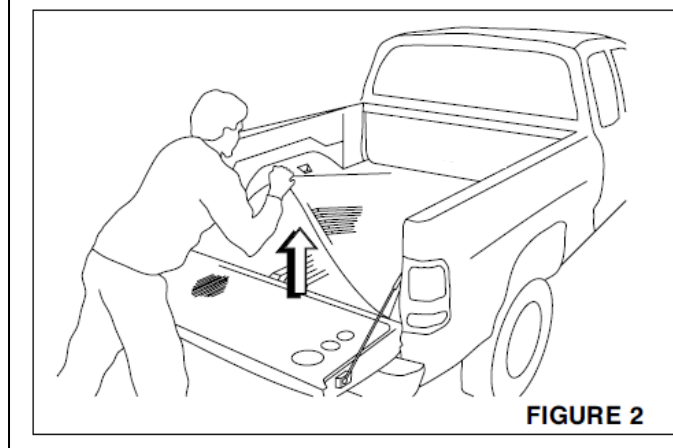

4. Overrail Bedliner Installation Steps

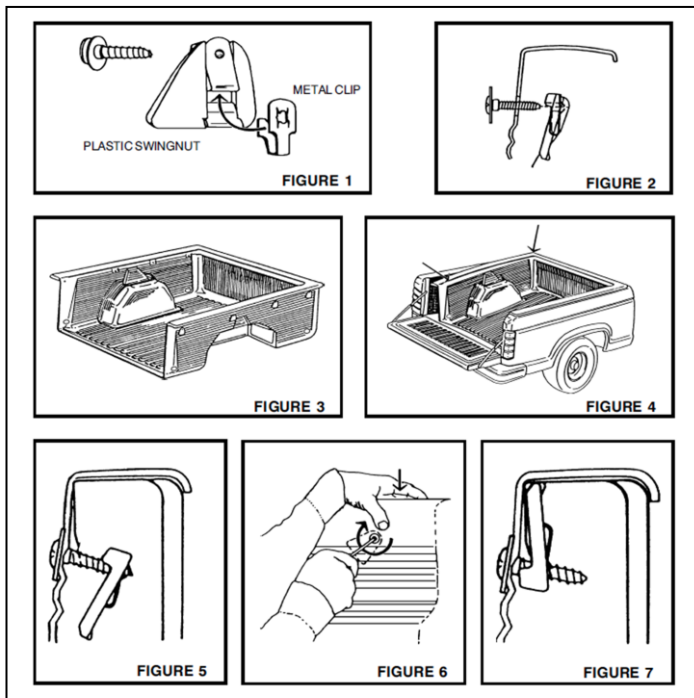

STEP 1

With the Bedliner Out of Truck:

1. Assemble "Liner-Lok™" fasteners by sliding metal clip onto plastic swingnut (see FIGURE 1).
2. Insert screw through hole provided in bedliner side wall, with head of screw toward inside of truck bed.
3. Position "Liner-Lok™" fastener with side "A" towards screw tip (see FIGURE 2).
4. Insert screw tip into hole and metal clip of fastener and turn one or two rotations, or until tip of screw is engaged into fastener.
5. Repeat "Liner-Lok™" fastener assembly to remaining holes.

IMPORTANT: The "Liner-Lok™" must be in a loose downwardhanging position at this time. (see FIGURE 5)

STEP 2

Repeat "Liner-Lok™" fastener assembly to remaining holes. STEP 2 Place bedliner with loosely hanging "Liner-Lok™" fasteners into truckbox. Pull the bedliner rails away from truck rails and push downward starting at front corner, until forward "Liner-Loks™" slip under the truck rails. Make certain that all "Liner-Lok™" fasteners have slipped under the truck rails before tightening (see FIGURES 3, 4 & 5).

STEP 3

Close tailgate. Adjust bedliner if needed.

STEP 4

Standing or kneeling on bedliner in truck box:

1. Start at either front (cab end) corner and push downward on bedliner rail while turning screw clockwise with screw driver (see FIGURE 6). You should "feel" the "Liner-Lok™" pivot upwards and stop. Continue turning the screw clockwise until tight (see FIGURE 7).
2. Move to opposite corner and repeat step 4 - 1.
3. Repeat step 4 - 1 to remaining "Liner-Loks™".



CUBIERTA DEL CAJON/COMPUERTA



Part No.

12014X	12014ZX	12016X	12016ZX	22014X	22014ZX	22014ZZX
22016X	22016ZX	22016ZZX	22017X	TG04X	TG12X	TG45X
TG58X	TG59X	TG95X				

Herramientas necesarias:

Tornillo de cabeza Torx T30,	destornillador de estrella
------------------------------	----------------------------

1. Preparación para la instalación

ADVERTENCIA:

- No transporte una camioneta apuntando hacia atrás con un forro instalado.
- Se puede meter aire debajo del forro, lo cual puede hacer que el forro se despegue de la camioneta y ocasione

Preparación de la caja de la camioneta:

- Limpie la caja de la camioneta de toda materia extraña y abra los desagües del piso para asegurar la ventilación y el drenaje de la humedad.

NOTA:

- El forro puede instalarlo una sola persona. Sin embargo, el fabricante recomienda que lo hagan dos personas.

2. Instalación de la cubierta de la compuerta trasera

Nota: El kit del protector de la puerta posterior puede tener más o menos hardware que el mostrado.

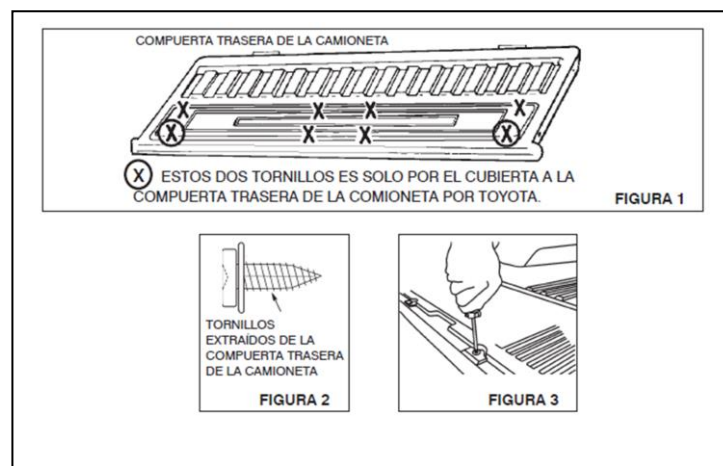

PASO 1 (FIGURA 1)

Usando un destornillador TORX 30, quite y guarde los seises (6) tornillos de la compuerta trasera de la camioneta. Quite solamente los tornillos marcados con una "X".

PASO 2

Ponga la cubierta de plástico sobre la compuerta trasera de metal de la camioneta, alineando los hoyos de la cubierta de la compuerta trasera de plástico con los hoyos de la compuerta trasera de metal de la camioneta.

PASO 3 (FIGURA 3)

Usando los ocho (8) tornillos extraídos en el PASO 1, ajuste la cubierta a la compuerta trasera con un destornillador Torx 30. **No los ajuste demasiado.**

NO USE HERRAMIENTAS ELÉCTRICAS.

2B. Pasos en la instalación de la cubierta de la compuerta del Toyota (sin baranda)

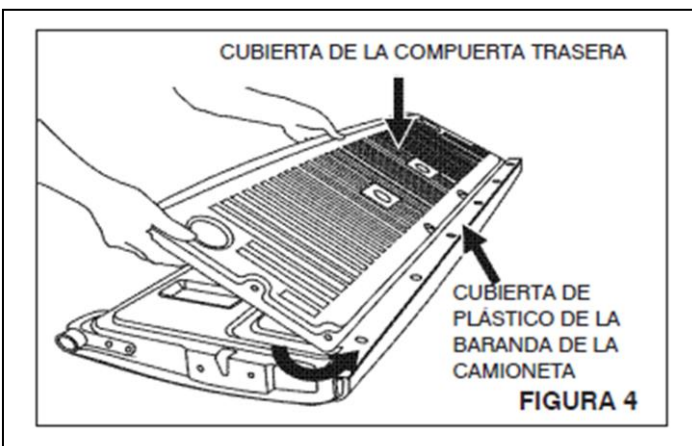

PASO 1 Remueva los 8 tornillos de la compuerta trasera instalados en la fábrica. (Marcados con una "X" en la FIGURA 1). Guárdelos para usarlos más adelante.

PASO 2 Centre la cubierta de la compuerta trasera (FIGURA 1) en la compuerta de la camioneta. Gire la cubierta en un ángulo y deslícela por debajo del borde de la cubierta de la baranda de la camioneta. Alinee los agujeros pretaladrados en la cubierta de la compuerta con los ocho agujeros de la compuerta de la camioneta.

PASO3 Usando los tornillos que quitó anteriormente, ajuste la cubierta de la compuerta a la propia compuerta de la camioneta utilizando el tornillo de cabeza Torx T30.

3. Under Rail Bedliner Installation Steps



FIGURA 2



FIGURA 3

(Nota: Algunos bedliners pueden no tener lengüeta delantera para la baranda)

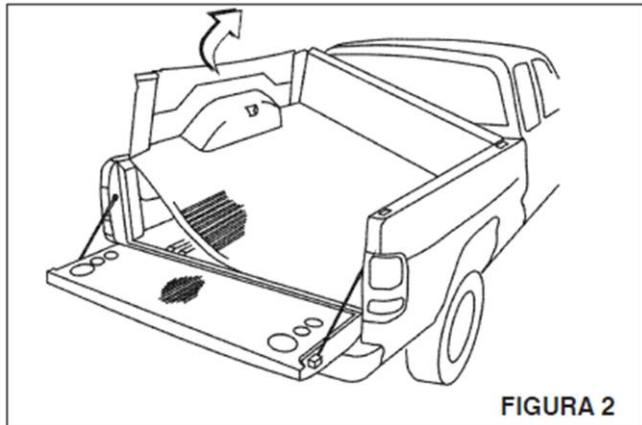
PRECAUCIÓN: Se recomienda que dos (2) personas instalen el forro para evitar daños a la pintura de la carrocería de la camioneta.

PASO 1 (FIGURA 2)

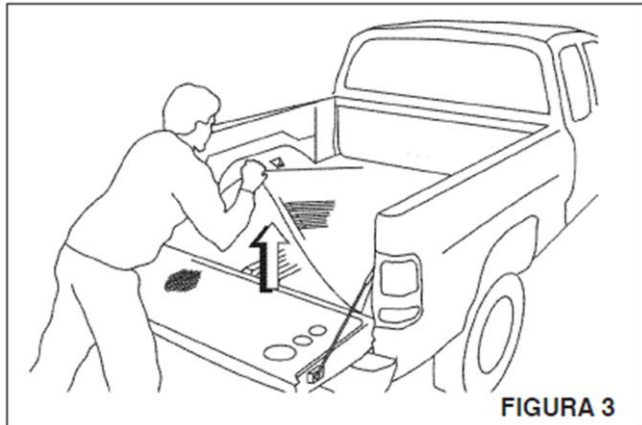
Coloque el forro en la caja de la camioneta, de modo que el retenedor de la baranda frontal quepa sobre la baranda frontal de la caja de la camioneta. Parándose al lado de la camioneta, levante un lado del forro y rótelo, permitiendo que se deslice o encaje en su posición bajo el lado opuesto de la baranda lateral de la caja.

PASO 2 (FIGURA 3)

Parándose en la parte trasera de la camioneta, levante el piso del forro en el centro. (FIGURA 3) Este procedimiento le permite a la pared lateral del forro rotar hacia el lado opuesto de la baranda de la caja. Pida a una segunda persona que deslice o encaje la pared lateral del forro en su posición aplicando fuerza hacia abajo.

Asegúrese de que las lengüetas de enganche situadas en los laterales están bien aseguradas (fijas), tanto por detrás como por debajo, a la hoja metálica de la baranda de la camioneta pick-up.

PASO 3

Revise el ajuste general. Es importante que el forro quede ajustado seguramente en su lugar bajo las barandas de la caja. Si es necesario, repita los pasos 2-3.

4. Bedliner Sobre El Riel



FIGURA 1



FIGURA 2

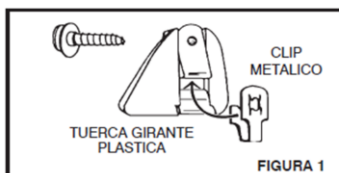

FIGURA 3

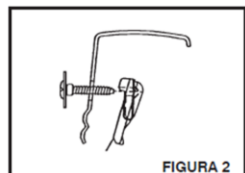

FIGURA 4

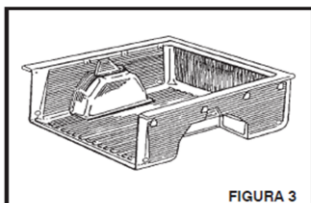

FIGURA 5

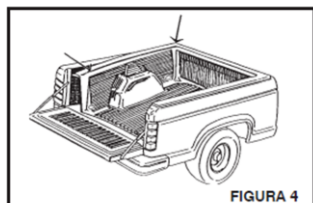

FIGURA 6

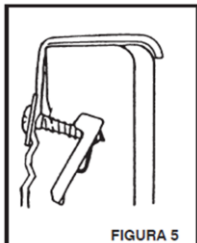

FIGURA 7

PASO 1

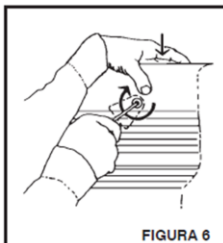
Con el Bedliner fuera de la caja de la camioneta:

1. Monte los sujetadores del Bedliner "Liner-Lok", deslizando el clip metálico sobre la tuerca girante plástica (Vea Figura 1).
2. Inserte los tornillos a través de los orificios provistos en la pared del Bedliner, con la cabeza del tornillo hacia el interior de la caja de la camioneta.
3. Coloque el tornillo y el sujetador como se ve en la figura 2.
4. Inserte la punta del tornillo en el clip metálico y gire una o dos vueltas para que se enganche en el clip, **IMPORTANTE:** El clip metálico debe estar flojo y en posición colgando hacia abajo (Vea Figura 2).
5. Repita la montadura de los sujetadores "Liner-Lok" para el resto de los orificios provistos en la pared del Bedliner.

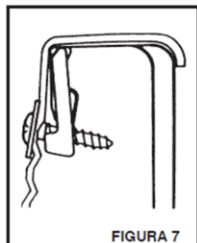
PASO 2

Coloque el bedliner dentro de la caja con los sujetadores sueltos. Aleje los rieles del Bedliner de los rieles de la camioneta y empuje las esquinas hacia abajo empezando con las esquinas frontales hasta que los sujetadores se deslicen debajo del riel frontal de la camioneta. Asegure que todos los sujetadores se han deslizado debajo de los rieles de la camioneta antes de apretar los tornillos. (Vea Figuras 3, 4 & 5).

PASO 3

Cierre la compuerta y ajuste el Bedliner si es necesario.

PASO 4

Parado o arrodillado en el Bedliner dentro de la caja de la camioneta:

1. Empiece de cualquier esquina frontal y empuje el Bedliner hacia abajo y con el desarmador apriete el tornillo en el sentido de las manecillas del reloj (Vea Figura 6) Deberá sentir que el sujetador dejará de pivotar y se detenga, continúe apretando que sé apriete (Vea Figura 7).
2. Múevase a la esquina contraria y repita el paso 4-1.
3. Repita el paso 4-1 para el resto de los Sujetadores.



DOUBLURE DE BOÎTE ET DE HAYON



Part No.

12014X	12014ZX	12016X	12016ZX	22014X	22014ZX	22014ZZX
22016X	22016ZX	22016ZZX	22017X	TG04X	TG12X	TG45X
TG58X	TG59X	TG95X				

Outils nécessaires :

T30 Clé Torx,

Tournevis Phillips

1. Préparation pour installation

AVERTISSEMENT:

- Ne transportez pas, dans le sens contraire de la marche, un camion équipé d'une doublure de caisse.
- De l'air peut pénétrer sous la doublure qui risque alors de se détacher et de causer des dommages ou des blessures.

Préparation de la benne du pick-up:

- Lavez la benne du pick-up et ouvrez les drains au sol afin d'assurer une bonne ventilation et l'élimination de l'humidité.

NOTE:

- La doublure peut être installée par une seule personne. Cependant, le fabricant recommande qu'elle le soit par deux.

2. Installation de la doublure du hayon

NOTE: Votre kit de couverture du hayon peut avoir plus ou moins de matériel que montré.

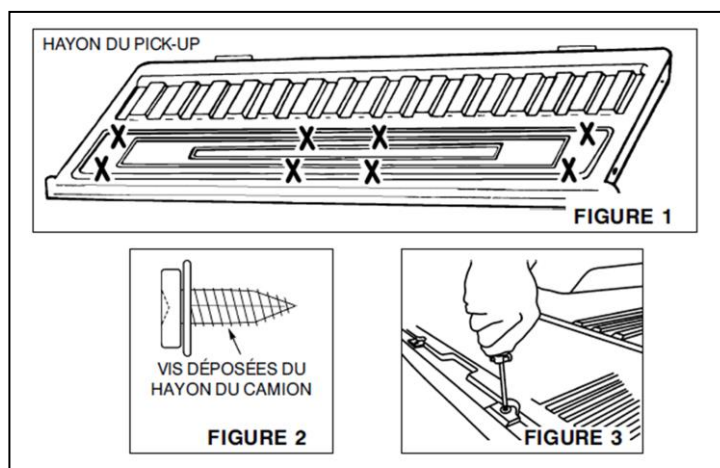

ÉTAPE 1 (FIGURE 1)

À l'aide d'une clé à empreinte Torx no 30, déposez les huit (8) vis du hayon du camion et mettez-les de côté. Déposez seulement les vis marquées par un "X".

ÉTAPE 2

Remplacez le protège-hayon en plastique sur le hayon de métal du camion en alignant les trous du protège-hayon en plastique avec ceux du hayon de métal du camion.

ÉTAPE 3 (FIGURE 3)

Utilisez une clé à empreinte Torx no 30 et les huit (8) vis déposées à l'étape 1 pour fixer le protège-hayon au hayon. Ne serrez pas trop fort.

N'UTILISEZ PAS D'OUTILS ÉLECTRIQUES.

2B. Étapes d'installation de doublure de hayon de Toyota (sans rebord)

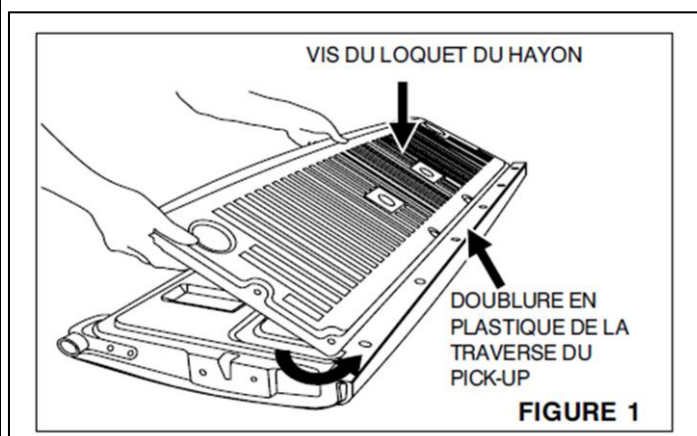

ÉTAPE 1

Enlevez les 8 vis installées à l'usine du hayon de camion ("X" marquée sur le FIGURE 1, section 2). Garder pour la réinstallation.

ÉTAPE 2

Centrez la doublure du hayon (FIGURE 1) sur le hayon du pick-up. Relevez un côté de la doublure du hayon et glissez le bord supérieur en dessous de la doublure de la traverse du hayon du pick-up. Alignez les trous préforés dans la doublure du hayon avec les 8 trous dans le hayon du pick-up.

ÉTAPE 3

En utilisant les vis enlevées précédemment, attachez la doublure de hayon à la porte de hayon du camion en utilisant une clé T30 Torx.

3. Doublure de caisse à poser sous les longerons

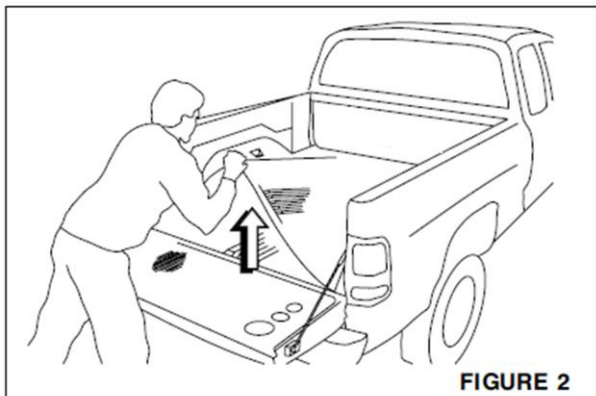
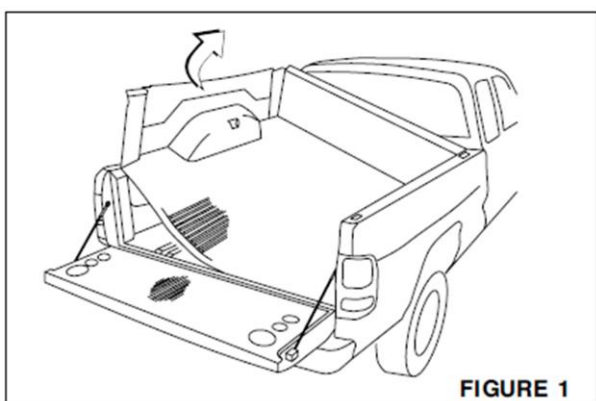

(NOTE: Quelques doublure de caisses peuvent ne pas avoir la lèvre avant de rail.)

PRUDENCE : Il est conseillé à deux (2) personnes d'installer la doublure du plateau afin d'éviter des dégâts à la surface peinte du pick-up.

ÉTAPE 1 (FIGURE 1)

Installez la doublure sur le plateau du pick-up de sorte que le rebord avant recouvre la paroi avant du plateau du pick-up. Debout, à côté du pick-up, levez un côté de la doublure du plateau et tournez-la de façon à ce qu'elle glisse et soit bloquée en dessous de la paroi latérale opposée.

ÉTAPE 2

Debout, à l'arrière du pick-up, relevez la doublure en son centre. (FIGURE 2) Ainsi, vous permettez la paroi latérale de la doublure du plateau de se dégager de la paroi latérale du pick-up. Pendant ce temps, une 2^{ème} personne glisse et bloque la paroi latérale de la doublure du plateau en place en appuyant vers le bas.

Assurez-vous que les attaches des panneaux de la doublure surélevée de caisse soient solidement fixées en arrière et en dessous de la barre métallique transversale de la boîte du camion.

(NOTE: La doublure de caisse a été conçu pour tenir compte d'expansion/contraction dans les températures ambiantes extrêmes. Par conséquent il est impossible d'avoir un ajustement parfait à tout moment.)

ÉTAPE 3

Vérifiez que l'installation est bien ajustée. Il est important que la doublure du plateau soit bien placée en dessous des parois latérales du pick-up. Répétez les étapes 2 à 3 si nécessaire.

4. Doublure de caisse avec rebord

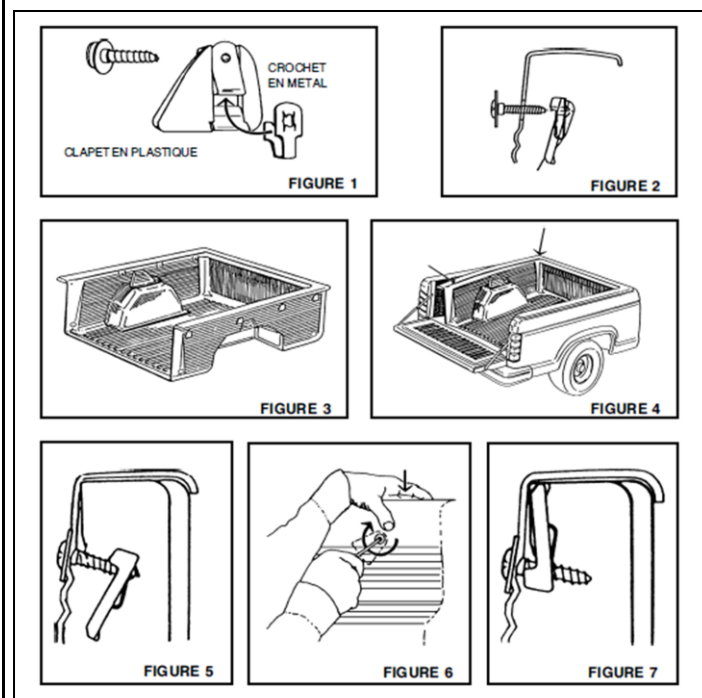

ÉTAPE 1

Avant de poser la doublure dans le camion:

1. Assembler les attaches "Liner-Lok" en glissant le crochet en metal dans le clapet en plastique (voir fig. 1)
2. Insérer la vis à travers le trou prévu à cet effet dans le côté de la doublure, la tête de la vis se trouvant à l'intérieur de la caisse du camion.
3. Positionner et visser les attaches "Liner-Lok" comme illustré en fig. 2.
4. Insérer la pointe de la vis dans le trou de la doublure et dans le crochet en métal de l'attache et visser d'une ou de deux rotations, jusqu'à ce que la pointe de la vis soit engagée dans l'attache. IMPORTANT: le "Liner-Lok" doit pendre et ne doit pas être serré à ce moment précis de l'opération (voir fig. 2).
5. Répéter l'opération sur tous les espaces découpés restants.

ÉTAPE 2

Placer la doublure avec les attaches "Liner-Lok" dans la caisse du camion. Faire glisser les attaches "Liner-Lok" sous les longerons du camion en commençant par le côté cabine de la caisse. S'assurer que toutes les attaches ont bien glissé sous les longerons avant de les fixer (voir fig. 3, 4, & 5).

ÉTAPE 3

Fermer le hayon. Ajuster la doublure si besoin.

ÉTAPE 4

Monter dans la caisse du camion.

1. Commencer par le côté cabine de la caisse. Pousser le longeron de la doublure contre le rebord de la caisse en serrant la vis de l'attache "Liner-Lok" dans le sens des aiguilles d'une montre (voir fig. 6). Vous devrez "sentir" le "Liner-Lok" pivoter vers le haut et s'arrêter. Continuer à serrer la vis jusqu'à ce que la doublure soit bien fixée à la caisse du camion (voir fig 7).
2. Passer au côté opposé et répéter l'opération.
3. Répéter l'opération pour tous les "Liner-Lok" restants.

PRODUCT CARE

- Sweep any dirt and debris out of the bed of the truck. Pick up any items that may scratch the liner, such as rocks or large sticks.
- Inspect Bed liner on frequent basis to identify any damages.
- Clean the product with mild soap / cleaner to remove stains.
- While washing Rinse bed and tailgate thoroughly until no soap runs off the truck.

FAQ's

- 1. Will the bed feel hotter than the rest of the truck?**
No, protective coating shall help to keep it cooler than truck.
- 2. Protective coating is used as an undercoating?**
Yes, it can be used.
- 3. Is protective coating environmentally friendly?**
Yes, there is no possible health hazard and it is environment friendly
- 4. Can I take it out Protective Coating?**
No, Protective coating is a permanent coating and can't be removed.
- 5. Does the lining require special maintenance?**
No, it can be cleaned up with mild soap.
- 6. Missing / Excess Hardware.**
Recheck hardware count as per the part list.
- 7. Product not installing properly.**
Ensure make model year, cab length and bed size of your vehicle is listed in the application. All installation steps are followed correctly.

Check out these other TrailFX Products!!

www.TrailFX.com



Keystone Automotive Operations Inc. (KAO) warrants this product to be free of defects in material and workmanship at the time of purchase by the original retail consumer. KAO disclaims any other warranties, express or implied, including the warranty of fitness for a particular purpose or an intended use. If the product is found to be defective, KAO may replace or repair the product at our option, when the product is returned prepaid, with proof of purchase. Alteration to, improper installation, or misuse of this product voids the warranty. KAO's liability is limited to repair or replacement of products found to be defective, and specifically excludes liability for any incidental or consequential loss or damage.